



BENUTZERHANDBUCH - DE IN 20216 Treppensteiger inSPORTline ProfiStair Lite



INHALT

SICHERHEITSHINWEISE	3,4
PRODUKTBESCHREIBUNG	4
SPEZIFIKATIONEN.....	5
TEILE, AUFBAU.....	5,6,7,8,9
ÜBUNGEN.....	9
KONSOLE	10,11,12,13
PROGRAMME.....	14
FEHLERMELDUNGEN UND LÖSUNGEN	15,17,18
VERSCHIEBUNG	16
ANSCHLUSS.....	16
ANWENDUNG.....	17
WARTUNG	17
UMWELTSCHUTZ.....	19
GARANTIBEDINGUNGEN REKLAMATION	19,20,21

SICHERHEITSHINWEISE

- Lesen Sie das Handbuch vor dem ersten Gebrauch sorgfältig durch und bewahren Sie es zum späteren Nachschlagen auf. Beachten Sie alle Warnungen und Empfehlungen.
- **WARNUNG!** Um das Risiko von Verbrennungen, Bränden oder Stromschlägen zu verringern, schalten Sie die Maschine immer aus, wenn Sie sie nicht mehr verwenden oder bevor Sie sie reinigen.
- Verwenden Sie nur eine geerdete Steckdose.
- Nicht in Räumen mit hoher Luftfeuchtigkeit verwenden.
- Wenn das Gerät angeschlossen ist, seien Sie während des Betriebs immer vorsichtig. Wenn das Gerät nicht verwendet wird, wird empfohlen, es auszuschalten und den Netzstecker zu ziehen.
- Vor Kindern, Tieren und unbefugten Benutzern schützen. Lassen Sie diese Personen niemals unbeaufsichtigt oder in der Nähe des Geräts.
- Nur für den vorgesehenen Zweck und gemäß Handbuch verwenden. Nehmen Sie keine nicht genehmigten Änderungen vor.
- Verwenden Sie niemals ein beschädigtes oder abgenutztes Produkt. Überprüfen Sie regelmäßig die Schrauben und Muttern, einschließlich aller Teile. Es muss richtig halten. Lassen Sie beschädigte oder verschlissene Teile sofort ersetzen.
- Verwenden Sie das Gerät niemals, wenn es beschädigt oder das Netzkabel beschädigt ist. Wenn das Gerät nicht richtig funktioniert oder Wasser eingedrungen ist, stoppen Sie es sofort. Wenden Sie sich mit einer Reparatur an einen professionellen Service.
- Ziehen Sie niemals an den Kabeln und verwenden Sie sie nicht, um das Produkt zu bewegen.
- Legen Sie das Netzkabel nicht auf eine heiße Oberfläche.
- Wenn die Belüftungsöffnungen mit Haaren oder Staub verstopft sind, müssen sie zuerst gelöst werden.
- Führen Sie keine Fremdkörper in die Steckdosen und Öffnungen ein.
- Verwenden Sie das Produkt nicht im Freien.
- Trainieren Sie nicht in rauchigen Bereichen oder in Räumen mit Luftmangel.
- Um das Gerät auszuschalten, schalten Sie den Schalter aus und ziehen Sie das Netzkabel ab.
- Das Gerät darf nur an eine ordnungsgemäß geerdete Steckdose angeschlossen werden.
- Wenn das Versorgungskabel beschädigt ist, muss es entweder vom Hersteller oder seinem Servicemitarbeiter repariert werden.
- Das Produkt ist nicht für: Menschen mit körperlichen Behinderungen, Menschen mit geistigen Behinderungen, unerfahrene Benutzer (einschließlich Kinder) bestimmt. Diese Personen müssen unter der Aufsicht einer verantwortlichen erwachsenen Person stehen.
- Trainieren Sie richtig, um Verletzungen zu vermeiden. Trainieren Sie vernünftig und übertreiben Sie nicht.
- Montieren Sie das Produkt nur auf einer ebenen und geräumigen Oberfläche.
- Stellen Sie das Produkt nur auf eine flache, saubere und feste Oberfläche. Sicherheitsabstand von min. 0,6 m um die Anlage. Hinter dem Gerät soll ein Sicherheitsbereich von min. Abmessungen 2000x1000 mm eingehalten.
- Führen Sie regelmäßige Inspektionen und Wartungen durch
- Kein verstellbares Teil darf hervorstehen oder die Bewegung des Benutzers einschränken.
- Folgen Sie der richtigen Position wie unten gezeigt.
- Wenn der erste Schritt etwas hoch ist, verwenden Sie den Einstiegsschritt.
- Halten Sie sich beim Ein- und Aussteigen immer an den Handläufen fest.

- Nehmen Sie geeignete Sportbekleidung und Schuhe mit. Tragen Sie keine zu lockere Kleidung.
- Befestigen Sie beim Training einen Sicherheitsschlüssel an Ihrer Kleidung. Der Benutzer sollte auf der zweiten Stufe stehen und den Griff für die richtige Startposition festhalten. Starten Sie das Gerät niemals, bevor Sie auf der Treppe stehen.
- Verwenden Sie die Griffe als Unterstützung.
- Um das Gerät anzuhalten, drücken Sie STOP und warten Sie, bis die Treppe vollständig zum Stillstand gekommen ist. Erst dann absteigen.
- Max. Benutzergewicht: 160 kg
- Kategorie: S (gemäß EN957) für den gewerblichen Gebrauch geeignet
- **WARNUNG:** Das Herzfrequenzüberwachungssystem ist möglicherweise nicht genau. Überlastung während des Trainings kann zu schweren oder tödlichen Verletzungen führen. Wenn Sie sich krank fühlen, hören Sie sofort auf zu trainieren.

PRODUKTBESCHREIBUNG

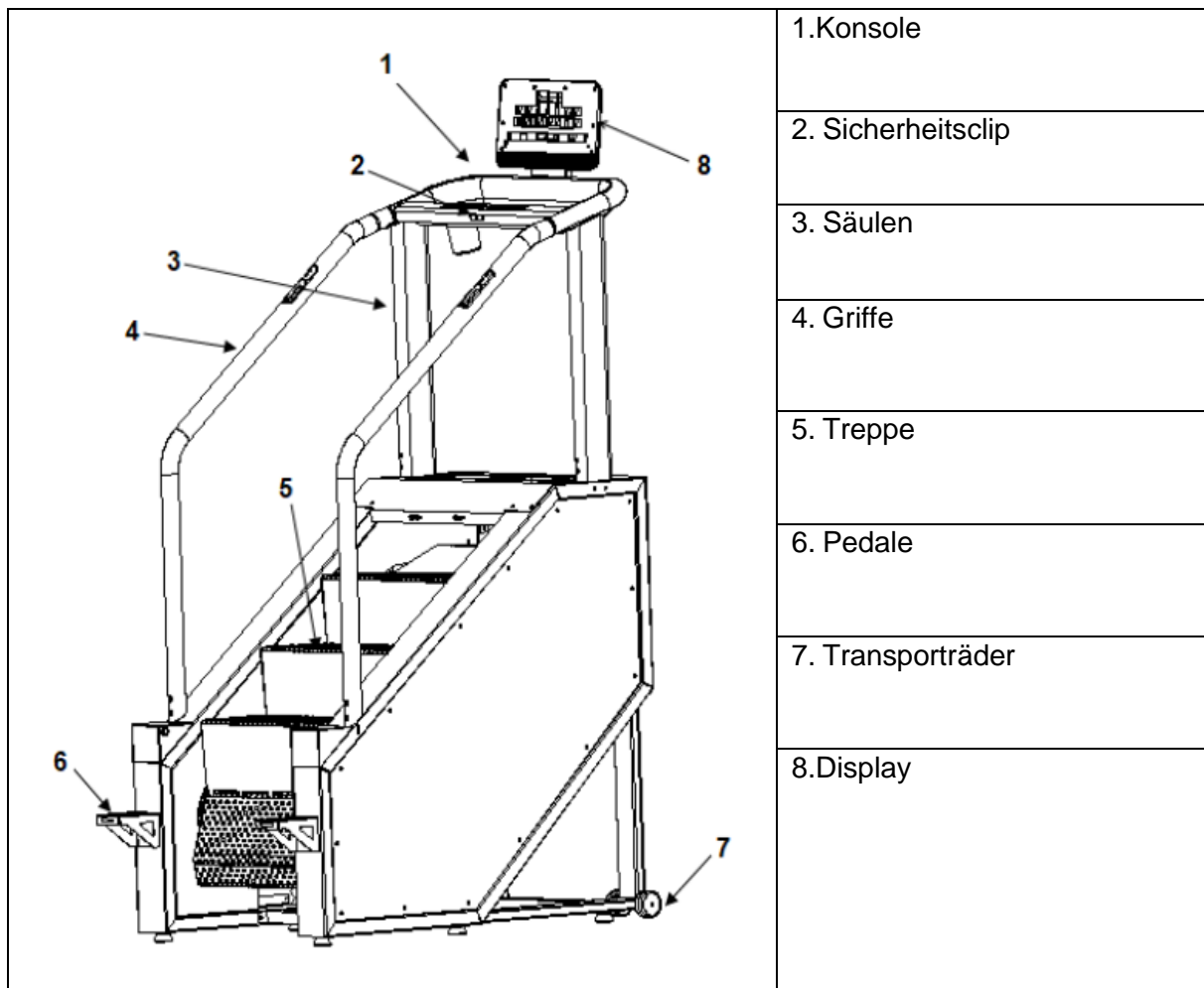







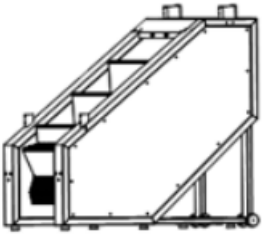

SPEZIFIKATIONEN

Tragfähigkeit	160 kg
Maße	1464 x 810 x 2555
Abmessungen der Treppe	550 x 240 x 180
Geschwindigkeit	1-10 Stufen (14-140 Schritte / min)
Anzahl der Treppen	3

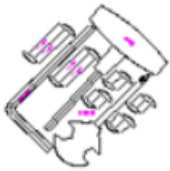

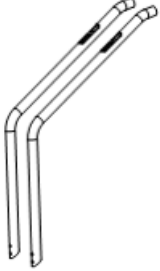
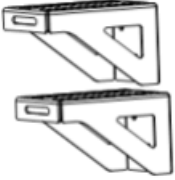

Das Unternehmen behält sich das Recht vor, Spezifikationen zu ändern.

TEILE, AUFBAU

Das Paket enthält diese Teile. Zerlegen Sie vor dem Zusammenbau alle Teile auf einer sauberen und ebenen Oberfläche und überprüfen Sie sie, dass kein Teil fehlt.

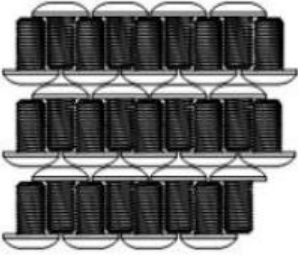
		
Plattform	Säulen	Verbindungselemente
		
Konsolenhalter	Sicherheitsschlüssel	Konsole
		
Handbuch	Wasserflasche	Griffe
		
Pedale		

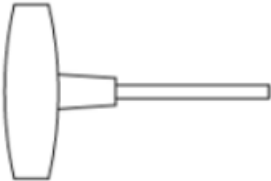
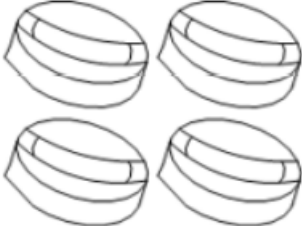
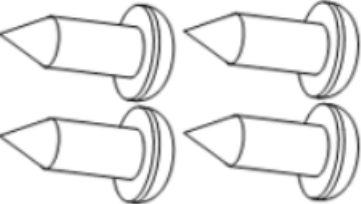
Verbindungselemente

	
<p>Schrauben M8x15 - 26 St</p>	<p>Inbusschlüssel S6 - 1 Stk.</p>
	
<p>T-Schlüssel - 1 Stck</p>	<p>Gebogene Dichtung</p>
	
<p>ST4x16 Schrauben</p>	<p>Kreuzschlitzschraubendreher</p>

SCHRITT 1

Ziehen Sie die Pedale mit 6 M8x15-Schrauben fest.

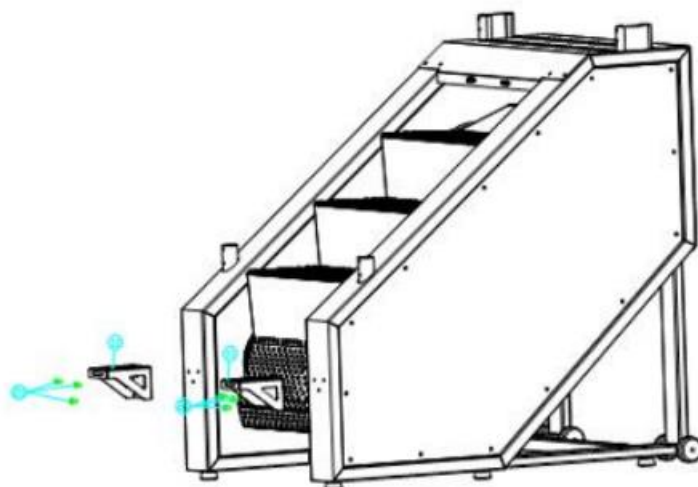

SCHRITT 2

Schließen Sie die Kommunikationskabel an und befestigen Sie die Pfosten mit 8 M8x15-Schrauben. Ziehen Sie die Schrauben noch nicht fest.

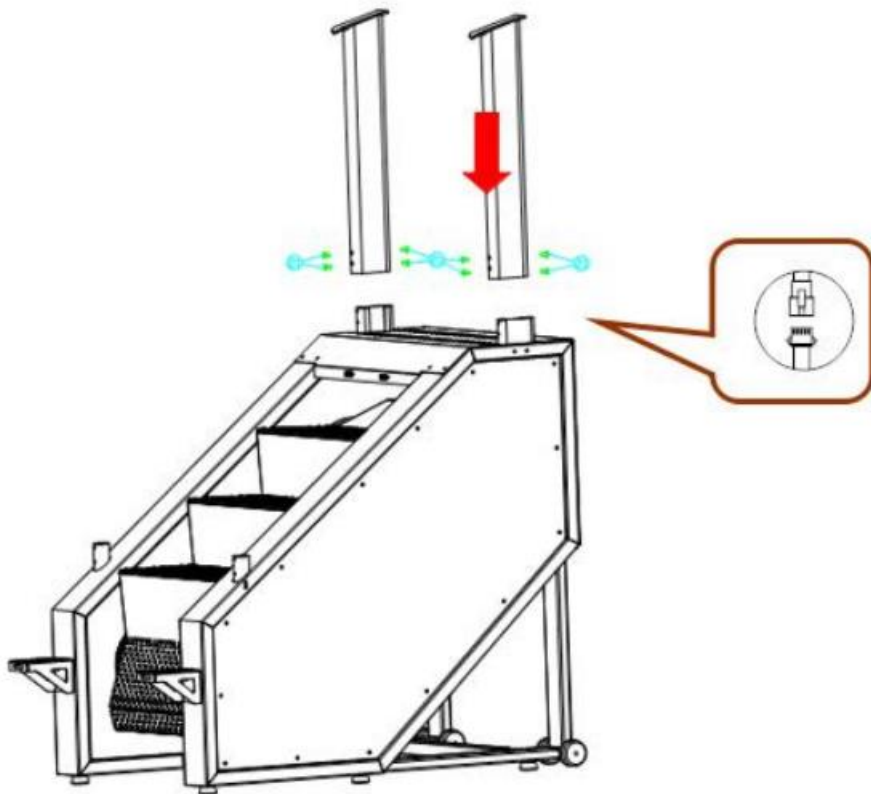

SCHRITT 3

Befestigen Sie die Griffe mit 4 M8x15-Schrauben und 4 gebogenen Unterlegscheiben. Ziehen Sie die Schrauben noch nicht fest.

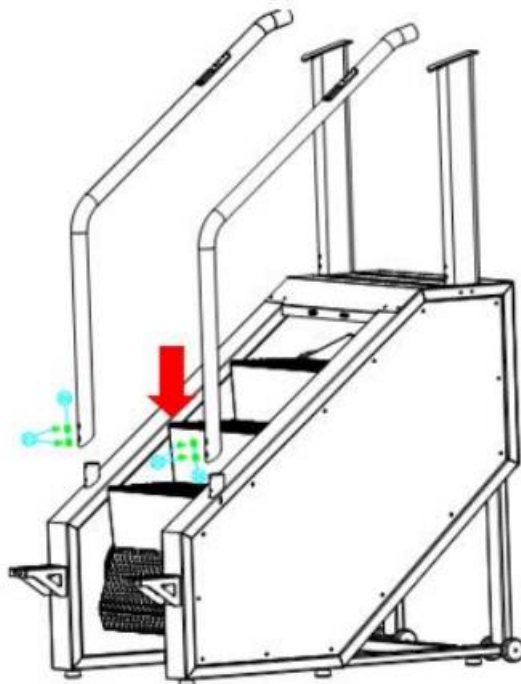

SCRITT 4

Verbinden Sie die Konsole und die Griffe. Schließen Sie die Kabel an und befestigen Sie sie mit 4 M8x15-Schrauben. Ziehen Sie die Schrauben noch nicht fest

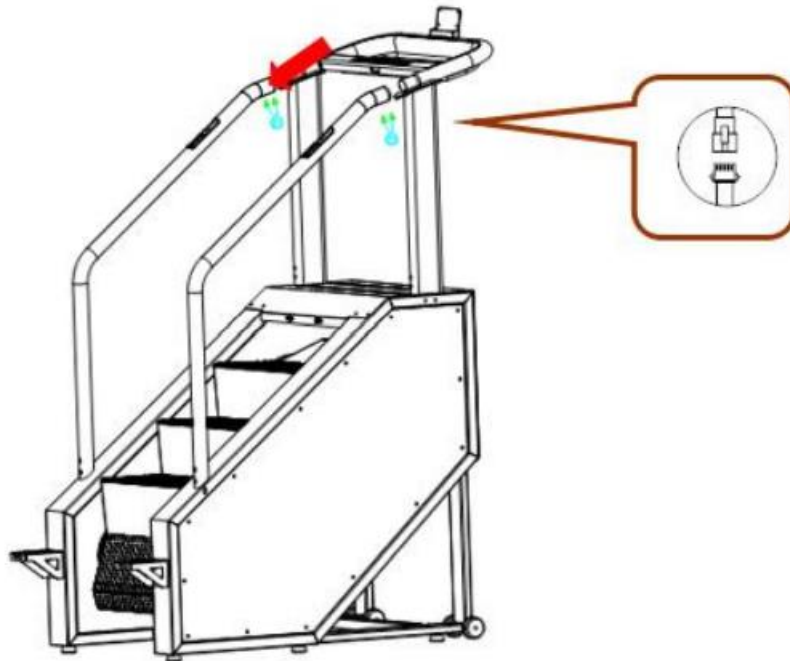

SCHRITT 5

Befestigen Sie die Displayhalterung mit 4 M8x15-Schrauben, schließen Sie die Kommunikationskabel an der Halterung an und befestigen Sie die Konsole mit den ST4x16-Schrauben.

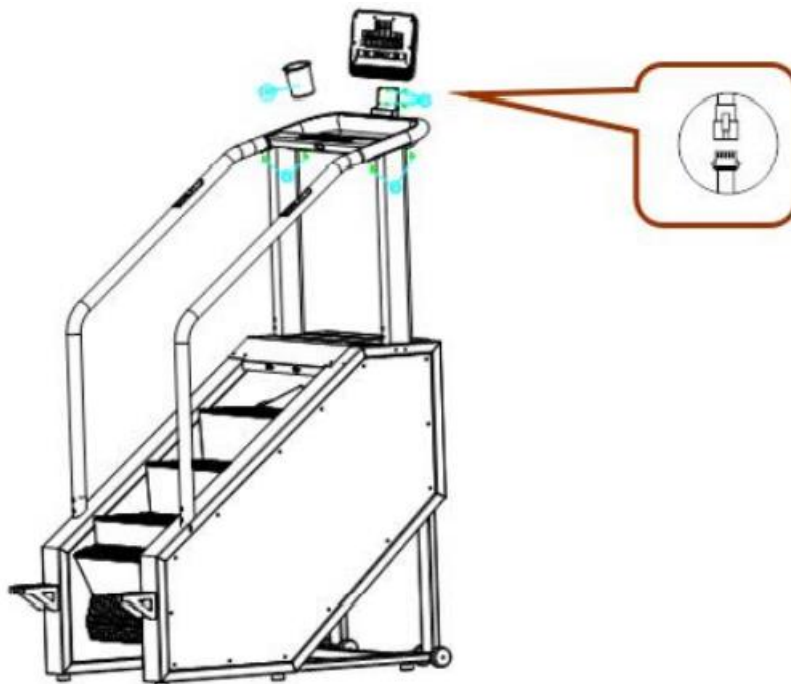





SCHRITT 6

Ziehen Sie alle Schrauben fest.



ÜBUNGEN

Die richtige Übung beginnt mit der Aufwärmphase und endet mit Ruheübungen. Die Aufwärmphase sollte den Körper auf die nachfolgende Belastung vorbereiten. Entspannungsübungen sollten dann Muskelverletzungen und Krämpfen vorbeugen. Führen Sie Aufwärm- und Entspannungsübungen gemäß der folgenden Tabelle durch.

	Bis zu den Zehen ziehen Lehnen Sie sich langsam vor und senken Sie langsam Ihren Rücken und Ihre Schultern. Bleiben Sie mindestens 15 Sekunden in der extremen Position.
	Oberschenkel Lehnen Sie sich mit einer Hand an die Wand. Legen Sie eine Hand hinter sich und greifen Sie nach Ihrem Fuß. Zieh ihn so weit wie möglich an dein Gesäß. 30 Sekunden lang gedrückt halten und am anderen Bein wiederholen.
	Dehnung der Kniesehnen Setzen Sie sich und strecken Sie Ihr rechtes Bein. Ziehen Sie den Fuß des linken Fußes an die Innenseite des Oberschenkels des rechten Fußes. Versuchen Sie, die obere Körperhälfte so nah wie möglich an die Spitze des rechten Fußes zu ziehen. Bleiben Sie 15 Sekunden in der extremen Position. Wiederholen Sie die Übung auf beiden Beinen.
	Innenseiten der Oberschenkel Setzen Sie sich auf den Boden und beugen Sie Ihre Beine so, dass sich Ihre Füße berühren. Versuchen Sie, Ihre Füße so nah wie möglich an das Becken zu drücken und Ihre Knie sanft auf den Boden zu drücken. Bleiben Sie 15 bis 40 Sekunden in der extremen Position
	Dehnung der Waden- und Achillessehne Lehnen Sie sich an die Wand, bewegen Sie Ihren rechten Fuß näher an die Wand und bewegen Sie Ihren linken Fuß zurück. Die Schultern zeigen nach vorne. Strecken Sie Ihren linken Fuß und heben Sie Ihre Ferse nicht vom Boden ab. Beugen Sie Ihr rechtes Bein und versuchen Sie, das Becken zur Wand zu ziehen. Bleiben Sie mindestens 15 Sekunden in der extremen Position. Dann strecken Sie Ihr rechtes Bein auf die gleiche Weise.

KONSOLE

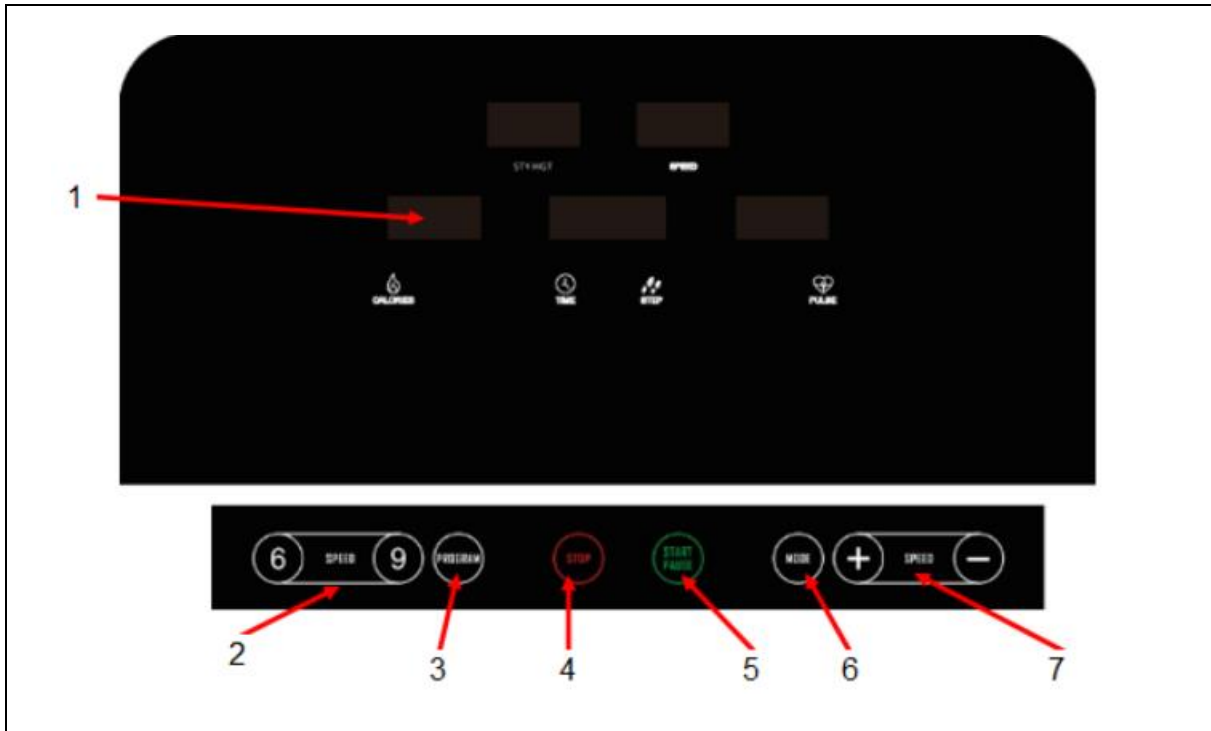

1.	Display
2.	Schnelle Geschwindigkeitsänderung
3.	Programme
4.	Stoppen
5.	Starten
6.	Programm ändern
7.	Geschwindigkeit + und -

Konsole Beschreibung

- P0 ist ein vom Benutzer festgelegtes Programm, P1 - P36 sind voreingestellte Programme, 3 Benutzerprogramme, FAT-Programm
- 0,56-Zoll-Display, 8 Tasten
- Geschwindigkeitseinstellung 1-10 (14-140 Schritte / min)
- Automatische Überprüfung des Maschinenzustands, Fehlerinformationen
- MP3-Player (je nach Version)
- HRC-Funktion (je nach Version)
- Bluetooth (je nach Version)

Display Anzeige

SPEED (Geschwindigkeit)	Zeigt die Geschwindigkeit an
PULSE (Puls)	Zeigt die aktuelle Herzfrequenz an
TIME/STEP (Zeit/Schritt)	Zeigen die Zeit und die Anzahl der Schritte an
CALORIES (Kalorien)	Zeigt verbrannte Kalorien an (nur als Referenz)
STY HGT (Treppen)	Zeigt die Höhe an, die Sie bereits bestiegen haben

Tasten Funktionen

PROG	Programmauswahl, drücken Sie die Taste, um zwischen den Programmen P1-P36 zu wechseln. U01, U02, U03, FAT
MODE	Verwenden Sie im manuellen Programm die Taste, um zwischen den Countdowns umzuschalten Kalorien, Zeit, Zeit in Programmen P01-P36 (ursprünglicher Wert: 30 min)
START/STOP	Startet / stoppt das Gerät
+	Geschwindigkeitssteigerung, Parameteränderung
-	Geschwindigkeitsreduzierung, Parameteränderung

SICHERHEITSSCHLÜSSEL

Der Sicherheitsschlüssel dient als Schutz im Fehlerfall oder für den Fall, dass die Treppe sofort ausgeschaltet werden muss.

Wenn kein Sicherheitsschlüssel zum Einstecken vorhanden ist, werden E-07 und ein akustisches Signal angezeigt. Jedes Mal, wenn Sie den Sicherheitsschlüssel einstecken, leuchtet das Display 2 Sekunden lang auf.

SICHERHEITSHINWEISE

- Schließen Sie das Gerät an eine geerdete 10-A-Steckdose an und schalten Sie den Netzschalter ein. Die Konsole zeigt alle Funktionen an und fordert Sie auf, den Sicherheitsschlüssel einzugeben.
- Stecken Sie den Sicherheitsschlüssel ein und befestigen Sie ihn an Ihrer Kleidung. Dann leuchtet das gesamte Display 2 Sekunden lang auf. Alle Zähler werden zurückgesetzt.
- Verwenden Sie die Taste PROG, um das Programm auszuwählen: P1-P36, U1, U2, U3, FAT.
- P0 ist ein Anwenderprogramm. Sie können MODE verwenden, um die Parameter anzupassen. Die Geschwindigkeit kann vom Benutzer eingestellt werden. Der ursprüngliche Wert ist 1 (14 Schritte / min)
- Trainingsmodus 1: Zählt Zeit und Kalorien, Werte können nicht eingestellt werden
- Trainingsmodus 2: Zählt die Zeit herunter. Mit den Tasten + und - können Sie den Wert zwischen 5 und 99 einstellen. Der ursprüngliche Wert ist 30:00.
- Trainingsmodus 3: Zählt die Kalorien. Mit den Tasten + und - können Sie den Wert zwischen 20 und 999 einstellen Cal, der ursprüngliche Wert ist 50 cal.

- P1-P36 sind voreingestellte Programme. Sie können die Trainingszeit mit den Tasten + und - einstellen und mit der Taste MODE zum ursprünglichen Wert zurückkehren. Ursprüngliche Wert: 30:00, einstellbarer Wert von 5-99 min.
- Drücken Sie nach dem Einstellen des Programms START. Der 5-Sekunden-Countdown beginnt mit einem akustischen Signal. Sobald der Countdown 1 erreicht, beginnt sich die Treppe langsam zu bewegen.
- Passen Sie die Geschwindigkeit während des Trainings mit den Tasten + und - oder durch schnelles Auswählen der Geschwindigkeit an.
- Die Programme P1-P36 sind in 10 Teile unterteilt, die nach Zeit gleichmäßig verteilt sind. Die Geschwindigkeitsänderung gilt nur für ein bestimmtes Segment. Vor dem Wechseln des Segments ertönt dreimal ein akustisches Signal. Die Treppe wird ausgeschaltet, wenn alle Segmente fertig sind.
- Drücken Sie im Standby-Modus die START-Taste, um die Treppe zu starten.
- Während des Betriebs bremst der Motor durch Drücken von STOP langsam ab, bis er stoppt. Alle Einstellungen kehren zu ihren ursprünglichen Werten zurück.
- Wenn Sie den Sicherheitsschlüssel jederzeit abziehen, wird E-07 zusammen mit einem akustischen Signal angezeigt. Die Treppe hält an.
- Die Treppen sind mit einem elektronischen Sicherheitssystem ausgestattet, das die ordnungsgemäße Funktion des Geräts überwacht. Wenn eine Anomalie auftritt, stoppt die Treppe.
- Das Gerät startet erst, wenn es das Gewicht des Benutzers erkennt.
- Wenn das Gerät in Betrieb ist und einen Gewichtsverlust feststellt, wird das Gerät langsamer und stoppt.
- Wenn das Gerät langsamer wird und immer noch kein Gewicht erkennt, muss es neu gestartet werden
- Wenn das Gerät nicht vollständig gestoppt ist und das Gewicht aufzeichnet, kehrt es langsam zu seiner ursprünglichen Geschwindigkeit zurück.
- **KÖRPERFETTTEST:** Verwenden Sie die Taste PROG, um FAT auszuwählen. Die einstellbaren Werte werden im Fenster KALORIEN angezeigt. Verwenden Sie MODE, um den Wert einzustellen. Im PULSE-Fenster wird der Parameter angezeigt. Verwenden Sie die Tasten + und -, um den Parameter anzupassen.
 - F1 (Geschlecht / Geschlecht): 1 Mann, 2 Frau, ursprünglicher Wert 1
 - F2 (Alter): einstellbarer Wert: 1 - 99, ursprünglicher Wert: 25
 - F3 (Höhe): einstellbarer Wert: 100 - 200 cm, ursprünglicher Wert: 170 cm
 - F4 (Gewicht): einstellbarer Wert: 20 - 150 kg, ursprünglicher Wert: 70 kg
 - F5 (BMI): Zeigt an, dass alle Werte eingestellt sind und der Test bereit ist. Fassen Sie beide Sensoren und warten Sie 8 Sekunden. Der BMI-Wert wird angezeigt.

<18	Untergewicht
18 – 24	Normalgewicht
25 – 28	Übergewicht
29>	Fettleibigkeit

MP3 (je nach Version)

Die Treppe verfügt über einen eingebauten Zweikanal-Lautsprecher, einen Schalter und keine Stummschaltung. Musik kann durch Anschließen einer 3,5-mm-Buchse abgespielt werden.

Das Gerät verfügt über einen USB-Ladeanschluss und Bluetooth

HRC-PROGRAMM (je nach Version)

- HRC1 begrenzt die Geschwindigkeit auf 6 Stufen (84 Schritte / min)
- Verwenden Sie die PROG-Taste, um das HRC-Programm auszuwählen. Verwenden Sie dann die MODE-Taste, um die Einstellung zu bestätigen und zur nächsten Einstellung überzugehen. Verwenden Sie die Tasten + und -, um die Geschwindigkeit anzupassen und den Wert anzupassen.
 - Alter - einstellbarer Wert: 15-80, ursprünglicher Wert: 25
 - THR / Zielherzfrequenz: $(220 - \text{Alter}) * 0,6$
 - Die Zielherzfrequenz kann von 80 bis 180 eingestellt werden
 - Zeit - einstellbarer Wert: 5-99 min, ursprünglicher Wert: 30 min
 - Die Geschwindigkeit hängt von Ihrer Herzfrequenz ab
 - Die Herzfrequenz wird alle 30 Sekunden erfasst
 - Wenn die Zielherzfrequenz um 30 Schläge pro Minute niedriger ist, erhöht sich die Geschwindigkeit um 28 Schritte / min
 - Wenn die Zielherzfrequenz um 6 bis 29 Schläge pro Minute niedriger ist, erhöht sich die Geschwindigkeit um 14 Schritte / min.
 - Wenn die Zielherzfrequenz um 30 Schläge pro Minute höher ist, verringert sich die Geschwindigkeit um 28 Schritte / min.
 - Wenn die Zielherzfrequenz 6-29 Schläge pro Minute höher ist, verringert sich die Geschwindigkeit um 14 Schritte / min.
 - Wenn die Zielherzfrequenz um 0-5 Schläge pro Minute höher / niedriger ist, erhöht sich die Geschwindigkeit ändert sich nicht.
- Wenn eine der folgenden Bedingungen eintritt, wird die Geschwindigkeit für 20 Sekunden auf ein Minimum reduziert und stoppt dann nach weiteren 15 Sekunden vollständig:
 - Die Herzfrequenz wird nicht zweimal hintereinander aufgezeichnet
 - Die Herzfrequenz überschreitet die Grenze
 - Die Geschwindigkeit ist lange Zeit zu niedrig
- Die Geschwindigkeit wird nicht manuell, sondern automatisch entsprechend der Herzfrequenz gesteuert.

BLUETOOTH

Informationen zum Herstellen einer Verbindung finden Sie in den Anweisungen für die Anwendung.

PROGRAMME

Program	Stufe	1	2	3	4	5	6	7	8	9	10	
P1	Geschwindigkeit	1.0	3.0	4.0	4.0	4.0	5.0	5.0	2.0	3.0	2.0	
P2		2.0	3.0	5.0	6.0	5.0	5.0	6.0	6.0	4.0	3.0	
P3		2.0	3.0	6.0	6.0	5.0	5.0	5.0	6.0	4.0	3.0	
P4		2.0	2.0	5.0	6.0	6.0	6.0	6.0	6.0	5.0	3.0	2.0
P5		3.0	4.0	6.0	5.0	4.0	4.0	5.0	5.0	4.0	3.0	
P6		3.0	4.0	6.0	6.0	7.0	7.0	6.0	6.0	5.0	3.0	
P7		3.0	4.0	4.0	3.0	4.0	3.0	4.0	4.0	3.0	2.0	
P8		3.0	5.0	7.0	7.0	3.0	5.0	6.0	5.0	5.0	1.0	
P9		3.0	3.0	3.0	4.0	5.0	6.0	5.0	4.0	5.0	1.0	
P10		3.0	5.0	6.0	7.0	6.0	6.0	5.0	5.0	3.0	3.0	
P11		4.0	5.0	3.0	3.0	6.0	7.0	7.0	6.0	6.0	1.0	
P12		4.0	6.0	5.0	3.0	4.0	7.0	7.0	3.0	2.0	1.0	
P13		2.0	4.0	6.0	6.0	6.0	7.0	7.0	6.0	4.0	3.0	
P14		3.0	4.0	6.0	5.0	6.0	6.0	7.0	6.0	5.0	4.0	
P15		3.0	4.0	8.0	8.0	6.0	6.0	6.0	4.0	5.0	4.0	
P16		3.0	3.0	6.0	5.0	4.0	3.0	4.0	5.0	4.0	3.0	
P17		4.0	5.0	6.0	7.0	6.0	5.0	4.0	3.0	2.0	2.0	
P18		4.0	5.0	7.0	7.0	5.0	5.0	4.0	4.0	3.0	1.0	
P19		4.0	5.0	5.0	4.0	5.0	6.0	5.0	4.0	3.0	3.0	
P20		4.0	6.0	7.0	8.0	7.0	6.0	5.0	6.0	5.0	2.0	
P21		4.0	4.0	7.0	7.0	5.0	5.0	6.0	5.0	4.0	3.0	
P22		4.0	6.0	5.0	4.0	3.0	3.0	4.0	4.0	3.0	2.0	
P23		5.0	6.0	6.0	6.0	7.0	7.0	7.0	8.0	7.0	4.0	
P24	5.0	7.0	5.0	5.0	6.0	6.0	7.0	5.0	5.0	3.0		
P25	3.0	5.0	7.0	6.0	5.0	6.0	6.0	5.0	5.0	2.0		
P26	4.0	5.0	7.0	8.0	7.0	7.0	8.0	5.0	6.0	2.0		
P27	4.0	5.0	4.0	5.0	6.0	7.0	6.0	5.0	6.0	3.0		
P28	4.0	4.0	7.0	7.0	8.0	8.0	7.0	7.0	5.0	4.0		
P29	5.0	6.0	8.0	8.0	7.0	6.0	5.0	6.0	6.0	5.0		
P30	5.0	6.0	8.0	7.0	7.0	7.0	8.0	8.0	7.0	5.0		
P31	5.0	6.0	6.0	7.0	6.0	8.0	6.0	8.0	5.0	4.0		
P32	5.0	7.0	8.0	8.0	5.0	7.0	8.0	7.0	6.0	4.0		
P33	5.0	8.0	8.0	7.0	9.0	8.0	7.0	6.0	5.0	3.0		
P34	5.0	7.0	8.0	8.0	8.0	6.0	8.0	8.0	6.0	5.0		
P35	6.0	7.0	7.0	8.0	8.0	8.0	8.0	7.0	8.0	4.0		
P36	6.0	8.0	8.0	6.0	7.0	8.0	8.0	6.0	6.0	3.0		

FEHLERMELDUNGEN UND LÖSUNGEN

Problem / Bezeichnung	Mögliche Ursache	Lösung
System funktioniert nicht	Nicht eingesteckt / Der Netzschalter ist nicht eingeschaltet	Einschließen / einschalten
	Der Sicherheitsschlüssel wird nicht eingefügt	Stecken Sie den Schlüssel wieder ein
	Transformator beschädigt	Überprüfen / ersetzen Transformator
	Kurzschluss	Überprüfen Sie die Verkabelung
Plötzlich Stop	Der Sicherheitsschlüssel ist herausgefallen	Stecken Sie den Schlüssel wieder ein
	Systemausnahme	Wenden Sie sich zur Reparatur an den Kundendienst
Tasten funktioniert nicht	Tasten sind beschädigt	Ersetzen Sie die Taste / Ersetzen Hauptplatine
E-01	Kommunikationskabelfehler	Überprüfen Sie die Verkabelung / falls erforderlich ersetzen
	Beschädigte Konsole	Ersetzen Sie die Konsole
	Transformator beschädigt	Tauschen Sie den Transformator aus
	Beschädigte Steuerung	Steuerung ersetzen
E-02	Motorschaden	Tauschen Sie den Motor aus
	Schlechte Kommunikation zwischen Kabeln und Steuerplatine	Kabel prüfen / wieder anschließen
E-03	Der fotoelektrische Sensor ist nicht richtig angeschlossen	Überprüfen Sie die Verbindung
	Beschädigter fotoelektrischer Sensor	Tauschen Sie den Sensor aus
	Schlechte Verbindung zwischen Lichtschrankensensor und Steuerplatine	Überprüfen Sie die Verbindung
	Beschädigte Steuerplatine	Ersetzen Sie die Steuer Platine
E-05	Beschädigte Steuerung	Tauschen Sie die Steuerung
	Beschädigte Motor	Tauschen Sie der Motor aus
E-07	Die Konsole erkennt den Sicherheitsschlüssel nicht	1. Stellen Sie sicher, dass der Schlüssel eingesteckt ist 2. Trennen Sie den Schlüssel und schließen Sie ihn wieder an 3. Tauschen Sie die Konsole aus
Die Herzfrequenz wird nicht angezeigt	Die Sensoren in den Griffen sind nicht angeschlossen oder die Kabel sind beschädigt	Überprüfen Sie die Verbindung
	Konsolenfehler	Ersetzen Sie die Konsole
Die Konsole zeigt Daten falsch an	Displayschrauben gelöst	Schrauben festziehen
	Konsolenfehler	Ersetzen Sie die Konsole

VERSCHIEBUNG

Stellen Sie vor dem Umzug sicher, dass das Gerät ausgeschaltet ist und nicht an den Stromkreis angeschlossen ist.

Heben Sie dann die Treppe an, wenn sie zu schwer sind bitten Sie eine andere Person um Hilfe. Bewegen Sie die Treppe auf den Transporträdern.

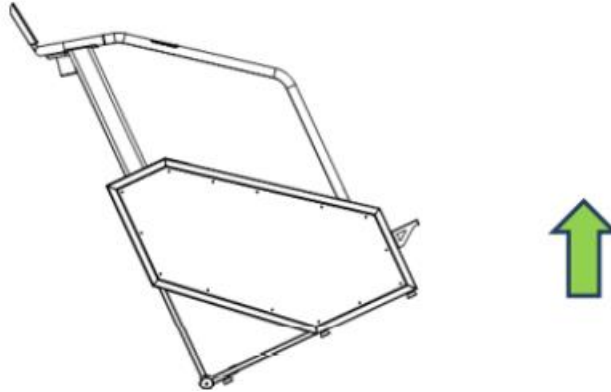

ANSCHLUSS

Verwenden Sie zum Anschluss nur eine ordnungsgemäß geerdete 220-240-V-Steckdose.

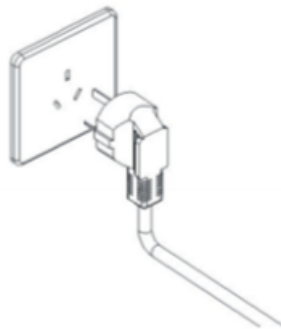

ANWENDUNG

1. Stellen Sie die Treppe auf eine ebene und feste Oberfläche. Schalten Sie die Treppe ein und überprüfen Sie, ob sie funktioniert.
2. Bringen Sie den Sicherheitsschlüssel an und stecken Sie ihn in die Konsole
3. Überprüfen Sie vor Beginn des Trainings die Stabilität des Geräts. Starten Sie das Gerät niemals, es sei denn, der Benutzer ist bereit. Stellen Sie sich auf die zweite Stufe und greifen Sie nach den Handläufen. Drücken Sie dann mit einer Hand START und halten Sie die Griffe mit der anderen Hand fest. Die Treppe beginnt sich für 5 Sekunden lang auf Stufe 1 bewegen. Anschließend kann der Benutzer die Geschwindigkeit mit den Tasten +/- einstellen.
4. Sie können auch die Kurzwahltasten verwenden, um die Geschwindigkeit während des Trainings zu ändern. (Die Geschwindigkeit kann um mehr Stufen erhöht werden. Seien Sie also besonders vorsichtig.)
5. Drücken Sie STOP, um den Motor abzustellen.
6. **Programmauswahl:** Schalten Sie die Treppe ein, nachdem die Konsole geladen wurde, und drücken Sie AUSWÄHLEN. Wählen Sie das gewünschte Programm und drücken Sie START, um das Programm zu starten. Sie können die Geschwindigkeit mit den Tasten +/- ändern. Drücken Sie STOP, um die Treppe anzuhalten.
7. **Herzfrequenz:** Nachdem Sie die Treppe angeschaltet haben, greifen Sie nach den Sensoren an den Handläufen. Nach einigen Sekunden wird die Herzfrequenz angezeigt.

WARNUNG: Das Herzfrequenzüberwachungssystem ist möglicherweise nicht genau. Überlastung während des Trainings kann zu schweren oder tödlichen Verletzungen führen. Wenn Sie sich krank fühlen, hören Sie sofort auf zu trainieren!

HINWEIS: Wenn Sie den Sicherheitsschlüssel abziehen, schaltet sich das Gerät sofort aus und wird angezeigt "----" oder "E07" Fehlermeldung.

WARTUNG

Schmierung: Nach längerem Gebrauch können sich Schmutz und altes Fett auf der Kette und den Zahnrädern absetzen. Wir empfehlen, die Teile regelmäßig zu reinigen und zu schmieren.

Reinigen Sie regelmäßig die Riemen- und Riemenscheibennuten.

MECHANISCHE PROBLEME

Problem	Mögliche Ursache	Lösung
Das Gerät schaltet nicht an	Das Gerät ist nicht angeschlossen	An eine Steckdose anschließen
	Der Sicherheitsschlüssel ist nicht verbunden	Stecken Sie den Schlüssel in die Konsole
	Kurzschluss	Überprüfen Sie die Steuerplatine und die Signalkabel
	Der Schalter befindet sich in der Aus-Position	Stellen Sie den Schalter auf ON
	Kurzschlussicherungen	Ersetzen Sie die Sicherungen
Die Treppen bewegen sich nicht reibungslos	Unzureichende Schmierung	Reinigen und nachschmieren
	Die Kette ist zu eng	Stellen Sie die Steifheit der Kette ein

KONSOLENFehler

Code	Beschreibung	Lösung
E1	Schlechte Kommunikation Kommunikation zwischen Steuerplatine und Konsole ist beim Einschalten fehlerhaft.	Ein akustisches Signal ertönt dreimal und wird Fehlercode angezeigt Die Kommunikation zwischen der Steuerkarte und der Konsole ist fehlerhaft. Überprüfen Sie die Kabelverbindungen und ersetzen Sie gegebenenfalls die Kabel.
E3	Unsachgemäßer Anschluss von Motorkabeln	Ein akustisches Signal ertönt 9-mal und wird Fehlercode angezeigt Überprüfen Sie die Kabelverbindungen oder schließen Sie die Kabel wieder an. Überprüfen Sie das Gerät auf verbrannte Gerüche. Überprüfen Sie die Systemplatine.
	Es gibt kein Geschwindigkeitssensorsignal Die Motordrehzahl wird für 3 Sekunden nicht mehr aufgezeichnet	Ein akustisches Signal ertönt 9-mal und wird eine Fehlercode angezeigt. Nach 10 Sekunden Konsole wechselt in den Standby-Modus und kann neu gestartet werden. Überprüfen Sie den Anschluss des Geschwindigkeitssensors oder den Zustand des Geschwindigkeitssensors.
E4	Antriebsmotorfehler	Überprüfen Sie die Motorverbindung oder schließen Sie sie gegebenenfalls wieder an. Überprüfen Sie die Verbindung zur Steuerplatine. Überprüfen Sie den Zustand der Kabel.
E5	Überspannungsschutz Die Spannung ist länger als 3 Sekunden um 6 A höher	Ein akustisches Signal ertönt 9-mal und wird eine Fehlercode angezeigt. Nach 10 Sekunden Konsole wechselt in den Standby-Modus und kann neu gestartet werden. Das Gerät ist gegen Hochspannung oder hohe Last geschützt. Überprüfen Sie den Motor auf verbrannten Geruch. Überprüfen Sie den Zustand der Steuerplatine, des Motors und der Stromversorgung. Im Fehlerfall ersetzen.
E6	Beschädigter Stromkreis	Ein akustisches Signal ertönt 9-mal und wird eine Fehlercode angezeigt. Spannung prüfen. Überprüfen Sie den Zustand der Steuerplatine und den korrekten Anschluss des Motors an die Steuerplatine.

UMWELTSCHUTZ

Entsorgen Sie das Produkt am Ende der Lebensdauer des Produkts oder wenn eine weitere Reparatur wirtschaftlich nachteilig wäre, gemäß den örtlichen Vorschriften und auf umweltfreundliche Weise. Bringen Sie das Produkt zur nächstgelegenen Sammelstelle.

Wenn Sie es ordnungsgemäß entsorgen, tragen Sie zur Erhaltung wertvoller natürlicher Ressourcen bei und verhindern negative Auswirkungen auf die Umwelt oder die menschliche Gesundheit. Wenn Sie sich nicht sicher sind, wenden Sie sich an die vor Ort zuständigen Behörden, um Verstöße und nachfolgende Sanktionen zu vermeiden.

Werfen Sie die Batterien nicht mit dem normalen Hausmüll weg, sondern geben Sie sie an einer offiziellen Sammelstelle zum Recycling ab.

GARANTIBEDINGUNGEN REKLAMATION

Allgemeine Bestimmungen und Definitionen

Diese Garantiebedingungen und das Reklamationsverfahren regeln die Bedingungen und den Umfang der gewährten Garantie vom Verkäufer auf die an den Käufer gelieferte Ware.

Sowie das Verfahren zur Bearbeitung von Ansprüchen des Käufers an die gelieferte Ware.

Die Gewährleistungsbedingungen und das Reklamationsverfahren unterliegen den einschlägigen Bestimmungen des Gesetzes Nr. 89/2012 Slg. des Bürgerlichen Gesetzbuchs und des Gesetzes Nr. 634/1992 Slg., zum Verbraucherschutz in der geänderten Fassung. Auch in Bezug auf diese Garantiebedingungen und im Beschwerdeverfahren nicht erwähnt.

Verkäufer ist SEVEN SPORT s.r.o. mit Sitz in Strakonická 1151 / 2c, Prag 150 00, IČ: 26847264, eingetragen im Handelsregister des Landgerichts in Prag, Abschnitt C, Beilage 116888

Aufgrund der geltenden gesetzlichen Bestimmungen wird zwischen einem Käufer, der Verbraucher ist, und einem Käufer, der kein Verbraucher ist, unterschieden.

"Käufer-Verbraucher" oder einfach "Verbraucher" ist eine Person, die beim Abschluss und bei der Ausführung eines Vertrags nicht im Rahmen ihres Handels oder Geschäfts handelt.

"Ein Käufer, der kein 'Verbraucher' ist, ist ein Unternehmer, der Produkte kauft oder Dienstleistungen nutzt für seine Geschäftszwecke.

Dieser Käufer unterliegt dem für ihn geltenden Rahmenkaufvertrag und den Geschäftsbedingungen.

Diese Garantiebedingungen und das Reklamationsverfahren sind Bestandteil jedes zwischen dem Verkäufer und dem Käufer geschlossenen Kaufvertrags.

Die Garantiebedingungen und das Reklamationsverfahren sind gültig und bindend, sofern die Parteien im Kaufvertrag oder in einem Nachtrag zu diesem Vertrag oder einer anderen schriftlichen Vereinbarung nichts anderes vereinbart haben.

Garantiebedingungen, Reklamation

Garantiezeit

Der Verkäufer gewährt dem Käufer eine Garantie für die Qualität der Ware für einen Zeitraum von 24 Monaten, sofern von der Garantiekarte,

Auf der Rechnung für die Ware, dem Lieferschein oder einem anderen Dokument für die Ware ist keine andere vom Verkäufer angegebene Garantiezeit angegeben. Die gesetzliche Dauer der dem Verbraucher gewährten Garantie bleibt davon unberührt.

Durch die Gewährleistung der Qualität übernimmt der Verkäufer die Verpflichtung, dass die gelieferte Ware für einen bestimmten Zeitraum für den üblichen oder vertraglichen Zweck geeignet ist und die üblichen oder vereinbarten Eigenschaften behält.

Die Garantiebedingungen gelten nicht für Mängel, die verursacht werden durch:

- durch das Verschulden des Benutzers, dh Beschädigung des Produkts durch unprofessionelle Montage und Behandlung.
- unsachgemäße Wartung
- mechanischer Schaden
- Verschleiß von Teilen bei normalem Gebrauch (z. B. Gummi- und Kunststoffteile, bewegliche Teile)
- ein unvermeidliches Ereignis, eine Naturkatastrophe
- unprofessionelle Interventionen
- unsachgemäße Handhabung oder unsachgemäße Platzierung aufgrund niedriger oder hoher Temperatur, Wassereinwirkung, unverhältnismäßiger Druck und Stöße, absichtlich verändertes Design, Form oder Abmessungen

Reklamationsverfahren

Verfahren zur Geltendmachung eines Warenmangels

Der Käufer ist verpflichtet, die vom Verkäufer gelieferte Ware so bald wie möglich nach dem Risiko einer Beschädigung der Ware zu prüfen. nach seiner Lieferung. Die Inspektion muss vom Käufer so durchgeführt werden, dass alle Mängel festgestellt werden, die bei einer angemessenen professionellen Inspektion festgestellt werden können.

Bei der Reklamation ist der Käufer verpflichtet, auf Verlangen des Verkäufers den Kauf und die Begründung der Reklamation durch Rechnung oder Lieferschein mit der Seriennummer oder den gleichen Unterlagen ohne Seriennummer nachzuweisen. Wenn der Käufer mit diesen Unterlagen die Rechtmäßigkeit der Beschwerde nicht nachweist, hat der Verkäufer das Recht, die Beschwerde abzulehnen.

Wenn der Käufer einen Mangel meldet, der nicht durch die Garantie abgedeckt ist (z. B. wurden die Garantiebedingungen nicht erfüllt, der Mangel wurde versehentlich gemeldet usw.), ist der Verkäufer berechtigt, die vollständige Erstattung der Kosten zu verlangen, die im Zusammenhang mit der Beseitigung des vom Käufer gemeldeten Mangels entstehen. In diesem Fall basiert die Berechnung des Service-Eingriffs auf der gültigen Preisliste der Arbeitsleistung und der Transportkosten.

Wenn der Verkäufer (durch Testen) feststellt, dass das beanspruchte Produkt nicht fehlerhaft ist, gilt der Anspruch als ungerechtfertigt. Der Verkäufer behält sich das Recht vor, die Zahlung von Kosten zu verlangen, die im Zusammenhang mit einer ungerechtfertigten Beschwerde anfallen.

Beschwert sich der Käufer über Mängel an der von der Garantie abgedeckten Ware gemäß den gültigen Garantiebedingungen des Verkäufers, so beseitigt der Verkäufer den Mangel, indem er das defekte Teil oder die defekte Ausrüstung repariert oder durch ein fehlerfreies ersetzt. Mit Zustimmung des Käufers ist der Verkäufer berechtigt, im Austausch gegen fehlerhafte Ware andere Waren voll funktionsfähig zu liefern, jedoch mindestens die gleichen oder bessere technische Parameter. Die Wahl bezüglich der Art der Bearbeitung der Beschwerde gemäß diesem Absatz liegt beim Verkäufer.

Der Verkäufer wird die Reklamation spätestens 30 Tage nach Lieferung der fehlerhaften Ware bearbeiten, es sei denn, es wird eine längere Frist vereinbart. Als Abrechnungstag gilt der Tag, an dem die reparierte oder ersetzte Ware dem Käufer übergeben wurde. Wenn der Verkäufer die Reklamation aufgrund der Art des Mangels nicht innerhalb der angegebenen Frist bearbeiten kann, wird er mit dem Käufer eine alternative Lösung vereinbaren. Wird keine solche Einigung erzielt, ist der Verkäufer verpflichtet, dem Käufer eine finanzielle Entschädigung in Form einer Gutschrift zu gewähren.



SEVEN SPORT GmbH

Sitz: Borivojova 35/878, 130 00, Prag 3, CZ
Hauptsitz: Dělnická 957, Vítkov, 749 01
Reklamation und Service: Čermenská 486, Vítkov 749 01

IČO: 26847264
Steuernummer: CZ26847264
Tel.: +420 556 300 970
Mail: eshop@insportline.cz
reklamace@insportline.cz
servis@insportline.cz

Web: www.inSPORTline.cz

SK
inSPORTline GmbH
Hauptsitz, Reklamation, Service: Električná 6471, Trenčín 911 01, SK

IČO: 36311723
Steuernummer: SK2020177082
Tel.: +421 (0) 326 526 701
Mail: objednavky@insportline.sk
reklamacie@insportline.sk
servis@insportline.sk

Web: www.inSPORTline.sk

Verkaufsdatum:

Stempel und Unterschrift des Verkäufers: