



BEDIENUNGSANLEITUNG - DE
IN 23641 Massagesessel inSPORTline Cortela



INHALT

Sicherheitshinweise.....	3,4,5
Warnung.....	5
Produkt Beschreibung	6
Funktion	7
Fernbedienung	8
Display.....	8
Tasten.....	9
Anwendung	10
Einschließen	10
Einschalten	10,11,12
Pause	12
Menu	12,13
Automatische Massage.....	13
Spezielle Automatische Massage	14
Manuelle Massage.....	15,16,17,18,19,20
Geschwindigkeits-, Breiten- und Intensitätseinstellung.....	21,22,23
Einstellung.....	23,24,25,26,27
Tasten	27
Positionen.....	27
Schnell Einstellung	28
Ausschalten.....	29
Montage	29,30,31
Befestigung des Kissens	31
Bodenschutz	32
Transport.....	32
Spezifikation.....	33
Umweltschutz.....	33
Garantibedingungen, Reklamation	33,34,35,36

Sicherheitshinweise

WICHTIGE SICHERHEITSANWEISUNGEN

- Stellen Sie das Gerät auf eine ebene und feste Unterlage mit einem Abstand von mindestens 0,6 m.
- Kinder dürfen sich nur unter Aufsicht eines Erwachsenen in der Nähe des Produkts bewegen.
- Verwenden Sie nur das für dieses Produkt entwickelte Netzkabel und erden Sie es ordnungsgemäß.
- Trennen Sie das Gerät nach jedem Gebrauch und vor der Durchführung von Wartungsarbeiten vom Strom, um Verletzungen oder Schäden am Gerät zu vermeiden.
- Verwenden Sie den Stuhl nur wie im Handbuch beschrieben.
- Verwenden Sie kein Zubehör, das nicht vom Hersteller empfohlen wird.
- Verwenden Sie den Stuhl nur in Innenräumen.
- Lesen Sie das gesamte Handbuch sorgfältig durch, bevor Sie das Produkt zum ersten Mal einschalten.
- Verwenden Sie das Produkt nur wie im Handbuch beschrieben.
- Die maximale Betriebszeit pro Einschalten sollte 20 Minuten nicht überschreiten.
- Verwenden Sie das Gerät nicht, wenn Rahmen, Lederbezug oder andere Teile beschädigt sind.
- Verwenden Sie den Stuhl nicht, wenn die Belüftungsöffnung abgedeckt ist oder wenn eine ordnungsgemäße Belüftung in irgendeiner Weise verhindert wird.
- Stellen Sie keine schweren Gegenstände oder Gegenstände mit scharfen Kanten auf den Stuhl.
- Während der Massage aus Sicherheitsgründen nicht einschlafen.
- Verwenden Sie den Stuhl nicht, nachdem Sie Alkohol getrunken haben oder wenn es Ihnen nicht gut geht.
- Verwenden Sie den Stuhl nach einer Mahlzeit mindestens eine Stunde lang nicht.
- Seien Sie vorsichtig und verwenden Sie keine zu intensive Massage.
- Die maximale Belastung beträgt 150 kg

STANDORT DES MASSAGESTUHL

- Verwenden Sie den Stuhl nicht bei hohen Umgebungstemperaturen und in Umgebungen mit hoher Luftfeuchtigkeit (zB im Badezimmer).
- Verwenden Sie den Stuhl nicht sofort nach einer Änderung der Umgebungstemperatur.
- Verwenden Sie den Stuhl nicht in einer staubigen oder widrigen Umgebung.
- Um das gesamte Gerät muss ausreichend Freiraum zur Belüftung vorhanden sein.

Folgende Personen sollten den Stuhl nicht benutzen:

Personen,

- welche an Osteoporose leiden.
- mit Herzerkrankungen oder mit elektronischen Implantaten (z.B. Herzschrittmachern).
- mit erhöhter Körpertemperatur.
- Schwangere oder Frauen während der Menstruation.
- mit Verletzungen
- mit Hauterkrankungen.

Weitere Einschränkungen:

- Kinder unter 14 Jahren und Menschen mit geistiger Behinderung dürfen den Stuhl nur unter Aufsicht eines sachkundigen Erwachsenen benutzen.
- Der Stuhl sollte nicht von Personen verwendet werden, die eine von einem Arzt empfohlene Ruhepause einlegen, und Personen, die sich nicht wohl fühlen.
- Verwenden Sie den Stuhl nicht, wenn Ihr Körper nicht vollständig trocken ist.
- Bei der Verwendung der Heizfunktion ist Vorsicht geboten - die beheizte Oberfläche des Stuhls kann bei manchen Personen gesundheitliche Probleme verursachen.

SICHERHEIT

- Stellen Sie sicher, dass die Netzspannung der Produktspezifikation entspricht.
- Stecken Sie das Netzkabel nicht mit nassen Händen ein.
- Es darf kein Wasser in den Stuhl eindringen - es besteht die Gefahr eines Stromschlags oder einer Beschädigung des Produkts
- Achten Sie darauf, die Kabel nicht zu beschädigen oder den Stromkreis des Stuhls zu verändern.
- Verwenden Sie zum Reinigen elektrischer Teile wie Schalter und Stecker kein feuchtes Tuch.
- Nähern Sie sich dem Stuhl aus Sicherheitsgründen bei einem vorübergehenden Stromausfall nicht.
- Wenn der Stuhl nicht richtig funktioniert, verwenden Sie ihn nicht mehr und wenden Sie sich an ein Servicecenter.
- Wenn Sie sich während der Massage übel fühlen, sprechen Sie mit Ihrem Arzt vor der nächsten Verwendung des Stuhls.
- Das Produkt sollte nicht von Personen mit körperlichen oder geistigen Behinderungen oder Kindern und Personen verwendet werden, die sich der korrekten Bedienung nicht ganz sicher sind - in diesen Fällen sollte immer eine erfahrene Person anwesend sein, die für ihre Sicherheit verantwortlich ist.
- Kinder sollten das Produkt nur in Anwesenheit eines Erwachsenen verwenden, der die sichere und korrekte Verwendung gewährleistet.
- Wenden Sie sich aus Sicherheitsgründen immer an den Hersteller, die Serviceabteilung oder einen qualifizierten Servicetechniker, wenn das Netzkabel beschädigt ist.

WARTUNG

- Die Wartung sollte nur von einem qualifizierten Techniker durchgeführt werden. Benutzer sollten nicht versuchen, den Stuhl selbst zu zerlegen oder zu warten.
- Ziehen Sie das Netzkabel nach jedem Gebrauch des Stuhls ab.
- Verwenden Sie das Gerät nicht, wenn der Stecker des Netzkabels oder die Netzsteckdose beschädigt ist
- Wenn der Stuhl längere Zeit nicht verwendet wird, stellen Sie ihn in eine trockene und saubere Umgebung und schützen Sie auch das Netzkabel vor Beschädigungen.
- Setzen Sie den Stuhl weder hohen Temperaturen noch längerer direkter Sonneneinstrahlung aus und stellen Sie ihn nicht in der Nähe von Wärmequellen auf.
- Wenden Sie sich aus Sicherheitsgründen an den Hersteller, die Serviceabteilung oder einen qualifizierten Servicetechniker, wenn das Netzkabel oder der Stecker beschädigt ist.
- Verwenden Sie zur Reinigung nur ein trockenes Tuch. Verwenden Sie keine Verdüner, Benzin oder Alkohol.
- Die mechanischen Teile des Stuhls sind so konstruiert und gefertigt, dass sie keiner besonderen Wartung bedürfen.

- Achten Sie darauf, den Stuhl nicht mit scharfkantigen Gegenständen zu beschädigen.
- Bewegen Sie den Stuhl nicht auf einer unebenen Oberfläche - heben Sie ihn immer an und tragen Sie ihn.
- Vermeiden Sie es, das Gerät zu lange einzuschalten.

ALLGEMEINE FEHLERBEHEBUNG UND IHRE LÖSUNGEN

- Es ist natürlich, dass der Motor ein Geräusch macht, wenn die Maschine läuft.
- Wenn der Stuhl nicht funktioniert, vergewissern Sie sich, dass das Netzkabel richtig angeschlossen ist und der Netzschalter auf ON steht.
- Nach Ablauf der eingestellten Massagezeit wird die Stromversorgung automatisch abgeschaltet. Außerdem schaltet sich das Gerät bei Überhitzung automatisch aus und lässt kühlt mindestens eine halbe Stunde ab, bevor es wieder eingeschaltet wird.

Warnung

Wenn sich die Fußstütze anhebt, üben Sie keinen Druck auf die Fußstütze aus. Sie könnten das Produkt beschädigen oder sich verletzen.

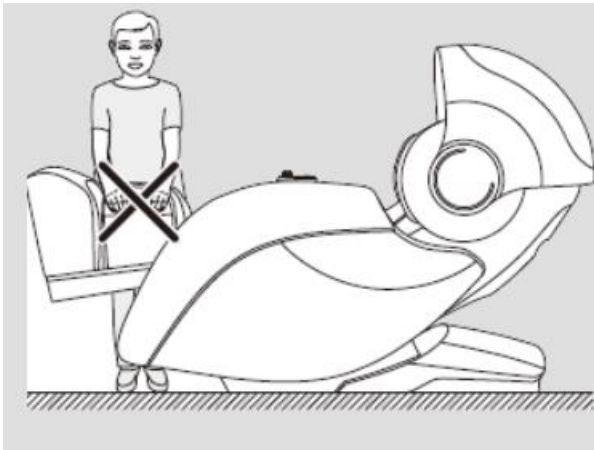

Ziehen Sie niemals das Netzkabel während des Betriebs oder wenn sich der Stuhl im Standby-Modus befindet. Nach Gebrauch empfehlen wir, den Stuhl auszuschalten und das Netzkabel zu ziehen.

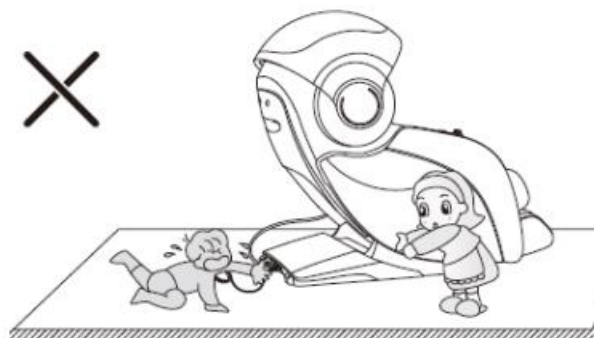

Stellen Sie vor dem Hinsetzen sicher, dass die Massageköpfe nicht aus dem Sitz herauskommen. Sie könnten diese beschädigen oder sich verletzen.

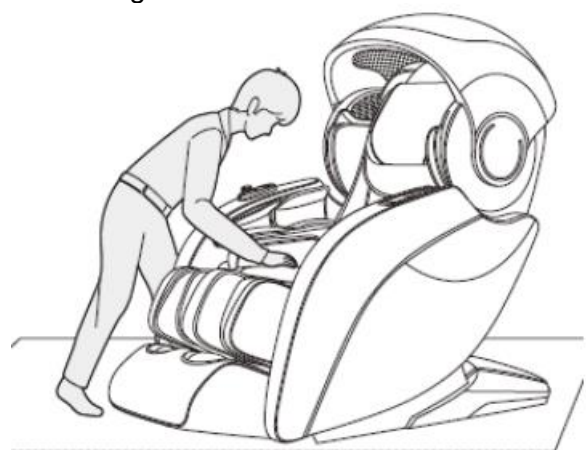

Stellen Sie vor der Nutzung der Neigefunktion sicher, dass genügend Freiraum vorhanden ist und sich keine anderen Personen oder Haustiere hinter dem Stuhl befinden.

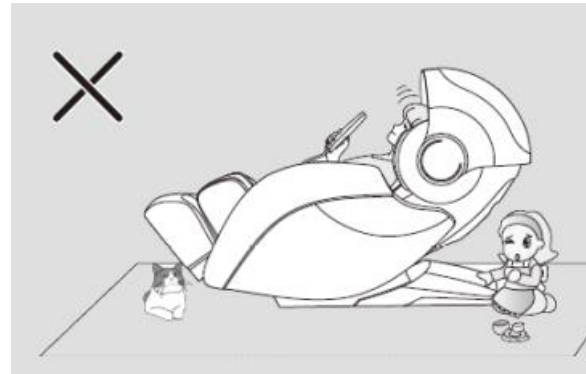

Produkt Beschreibung

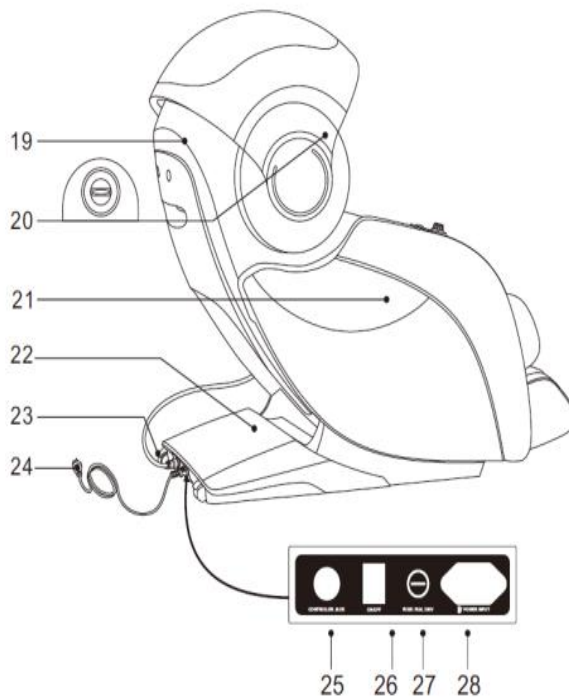
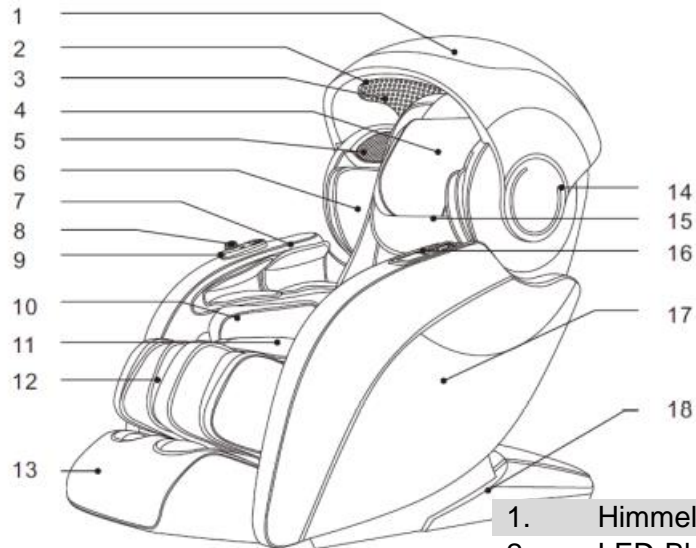

- | | |
|-----|-----------------------------------|
| 1. | Himmel |
| 2. | LED-Blaulicht |
| 3. | Beleuchtung |
| 4. | Kissen |
| 5. | 3D-Lautsprecher und Aromatherapie |
| 6. | Oberarmairbags |
| 7. | Armairbags |
| 8. | Kurzwahlen |
| 9. | USB-Ladeanschluss |
| 10. | Gesäß-Airbags |
| 11. | Sitz |
| 12. | Beinstütze |
| 13. | Fußstütze |
| 14. | LED-Beleuchtung |
| 15. | Rückenlehne |
| 16. | Fernbedienung |
| 17. | Armlehnen |
| 18. | Seitenabdeckung |
| 19. | Hintere Abdeckung |
| 20. | Blende für Aromaöle |
| 21. | Seitliche dekorative Abdeckung |
| 22. | Laufwerksabdeckung |
| 23. | Räder |
| 24. | Netzkabel und Stecker |
| 25. | Treiberverbindung |
| 26. | Schalter |
| 27. | Sicherungen |
| 28. | Netzanschluss |

Funktionen

- Der Stuhl enthält 3D-Massageköpfe, die sich im leisen Betrieb auf und ab, vor und zurück bewegen.
- Der Stuhl erkennt automatisch die Position der Schultern und passt die Position der Massageköpfe an. Er erkennt automatisch die Form des menschlichen Körpers und passt die Bewegung der Massageköpfe nach vorne und hinten an.
- **6 Arten von Massagen:**
Shiatsu, Po, Tiefenmassage, Nacken und Schultern, Rückendehnung, Entspannung Massage
- **3 spezielle Massagefunktionen:**
Blaulichttherapie, Heilung und Rehabilitation
- 3 Positionen zum Speichern eigener Massagen.
- **5 Positionen der Oberkörpermassage:**
Gesamtmassage, Teilmassage, fest, oberer und unterer Rücken, Schultern
- **6 Massagetechniken:**
Schultermassage, Kneten, Klopfen, Shiatsu, Kneten und Klopfen, 3D-Massage; Für alle Techniken können 5 Geschwindigkeiten eingestellt werden, im Shiatsu- und Double-Tap-Modus können Sie 5 Positionen der Breite der Massageköpfe einstellen.
- **Luftkissenmassage:**
Oberarme (8 Airbags), Unterarme (4 Airbags), Rückenmassage (4 Airbags), Fußmassage (22 Airbags), Fußmassage (12 Airbags), Gesäßmassage (4 Airbags). 3 Intensitätsoptionen.
- Kohlefaser wird als Infrarot-Wärmequelle für Rücken und Beine verwendet.
- Der Rückenlehnenrahmen ist in Schienentechnik ausgeführt, sodass die Rückenlehne beim Kippen keinen zusätzlichen Platz einnimmt.
- Taillenmassage mit Luftkissen.
- Schnellsteuertasten auf der rechten Seite.
- Massagerollen für die Fußmassage. Die Fußstütze erkennt automatisch den Abstand und stellt dann die bequemste Neigung ein
- Ergonomische Rückenlehne.
- 8 Magnete im Fußbereich.
- Einstellbare LED-Leuchten auf der rechten und linken Seite
- USB-Ladeanschluss rechts.
- Beweglicher Himmel für eine entspannende Massage mit blauem Licht.
- Aromatherapie
- Treiber mit Farb-TFT-Display.
- Möglichkeit zur Verbindung mit einem Smartphone oder Tablet-Gerät über Bluetooth.
- 3D-Lautsprecher.
- Doppellagiges Kissen für verbesserten Komfort.

Fernbedienung

Display

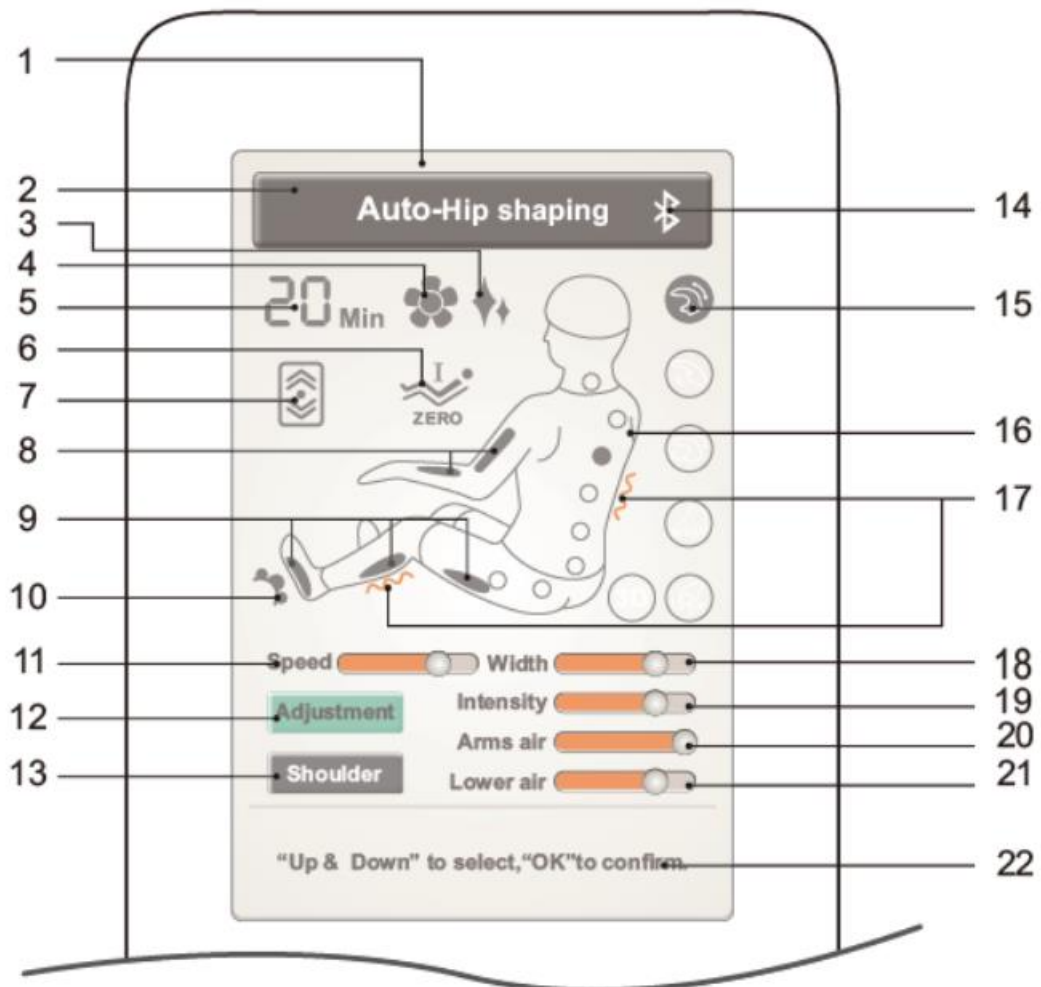

1. LCD Bildschirm	12. Regulation
2. Art der Massage	13. Einstellen der Position der Arme
3. Himmel Anzeige	14. Bluetooth
4. Aromatherapie	15. Art der Massage
5. Timer	16. Bereich der Massage
6. Schwerelosigkeit	17. Heizeinstellungen
7. Anzeige der Art der Rückenmassage	18. Breitenverstellung
8. Armmassage mit Airbags	19. Massageintensität
9. Fußmassage mit Airbags	20. Einstellung der Armintensität

10. Massagerollen

21 Einstellung der Fußintensität

11. Geschwindigkeitseinstellung

22 Information

Tasten

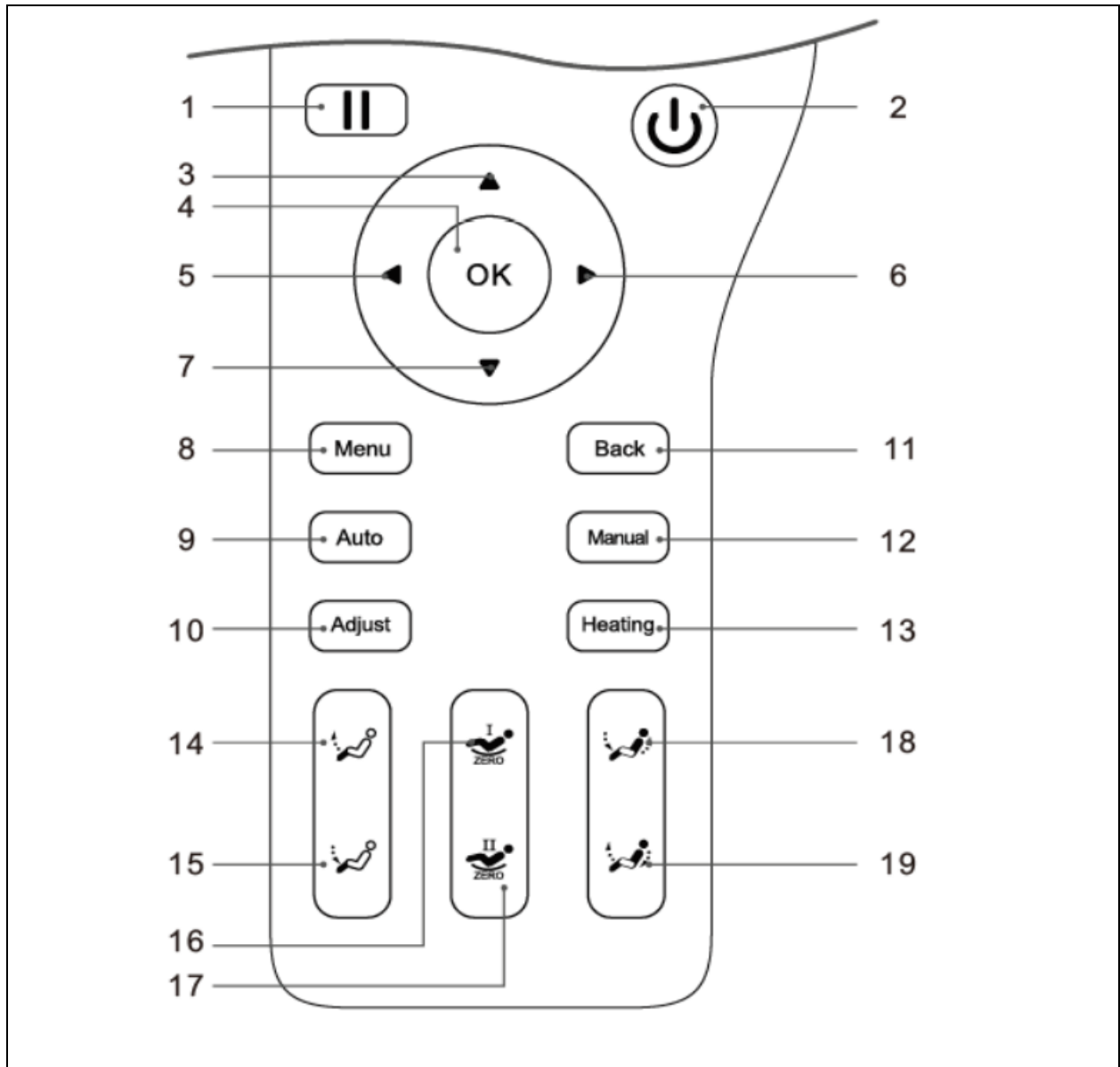

1.	Pause: Pausiert die aktuelle Funktion	11.	Zurückkehren
2.	Energieversorgung	12.	Manuelle Massageschnittstelle
3.	Navigationstaste nach oben	13.	Heizung
4.	Bestätigungstaste	14.	Anheben der Fußstütze
5.	Navigationstaste links	15.	Absenken der Fußstütze
6.	Navigationstaste rechts	16.	Schwereelosigkeitseinstellung I
7.	Navigationstaste nach unten	17.	Schwereelosigkeitseinstellung II

8.	Menu	18.	Verbundene Neigung der Rücken- und Fußstützen
9.	Automatische Massageschnittstelle	19.	Verbundene Neigung der Rücken- und Fußstützen
10.	Anpassen		

Anwendung

Einschließen

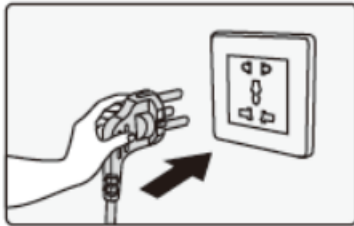

Einstecken

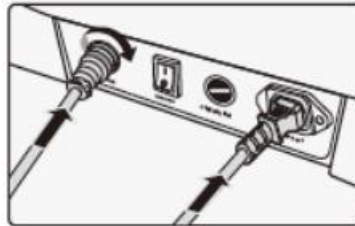

Schließen Sie den Controller an und stecken Sie das Netzkabel ein

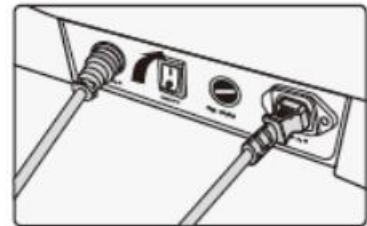

Schalten Sie den Netzschalter um

Einschaltung

- Beim Start befindet sich der Stuhl im Standby-Modus
- Drücken Sie die Power-Taste auf der Fernbedienung, die Rückenlehne bleibt in ihrer ursprünglichen Position, die Fußstütze hebt sich leicht an und wartet auf die Auswahl der automatischen Massage. Wenn die Massage nicht innerhalb von 5 Minuten ausgewählt wird, schaltet sich der Stuhl automatisch aus.

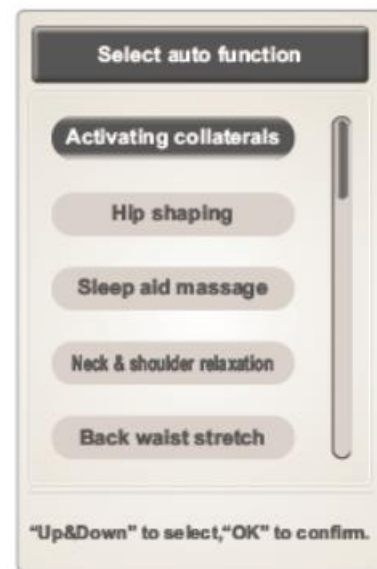
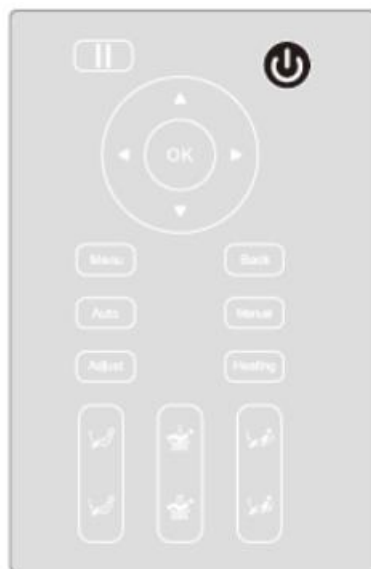

- Sobald Sie einen Automatikmodus auswählen, werden die Rückenlehnen und Beine in die voreingestellte Position eingestellt.
- Nach dem Einstellen der Armlehnen startet der Stuhl die automatische Erkennung von Schultern und Körperform. Drücken Sie die Bestätigungstaste, um die Erkennung zu überspringen.



- Ein akustisches Signal ertönt, wenn die Arme erkannt werden. Wenn die Position der Massageköpfe von der Position der Arme abweicht, können Sie die Position der Köpfe mit den Auf- und Ab-Tasten anpassen. Sie können bis zu 11 Positionen einstellen. Wenn die Position der Schultern nicht innerhalb von 10 Sekunden angepasst wird, beginnt die Massage oder drücken Sie die Bestätigungstaste, um sofort zu starten. Wenn der Stuhl die Position der Arme nicht erkennen kann, wird eine Massage mit einem voreingestellten Wert gestartet.

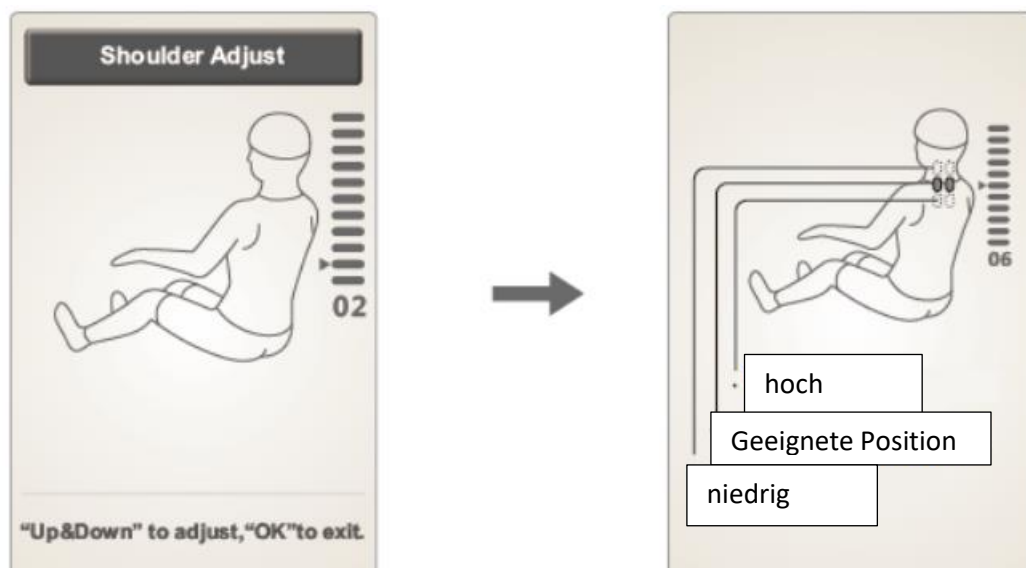

Taste

Beschreibung

Massagekopf nach oben



Massagekopf nach oben

In der folgenden Oberfläche können Sie "Anpassen" oder "Schulter" auswählen, nach Auswahl der Funktion drücken Sie die "OK"-Taste.

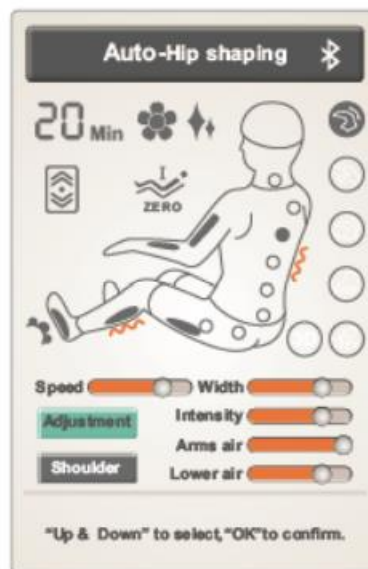

Pause

- Wenn Sie während der Massage die Taste „Pause“ drücken, stoppt der Stuhl vorübergehend alle Funktionen. Drücken Sie die Funktion erneut, um erneut zu starten. Ist die Pause länger als 20 Minuten, schaltet sich der Stuhl aus.

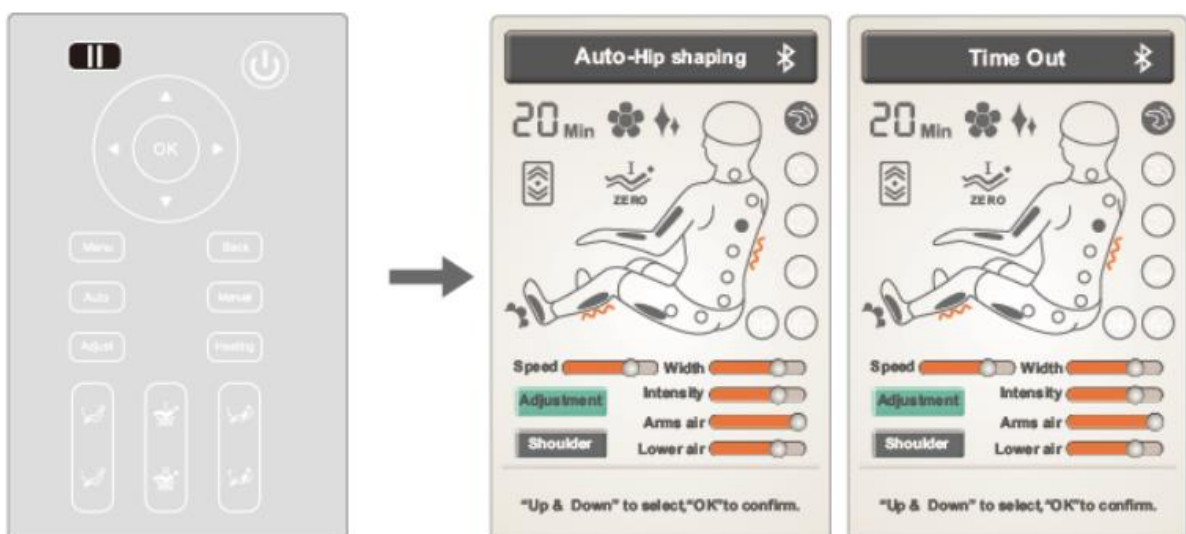

Menu

- Drücken Sie "Menü", um die Menüoberfläche aufzurufen. Sie können zwischen automatischer Massage, spezieller Massage, manuellem Modus, Anpassung, benutzerdefinierter Massage, Einstellungen, Anzeige von Stuhlinformationen und anderen Schnittstellen wählen.
- Navigieren Sie im Menü mit den Auf- und Ab-Tasten, verwenden Sie die "OK"-Taste zur Eingabe. Drücken Sie "zurück", um zur vorherigen Oberfläche zurückzukehren.

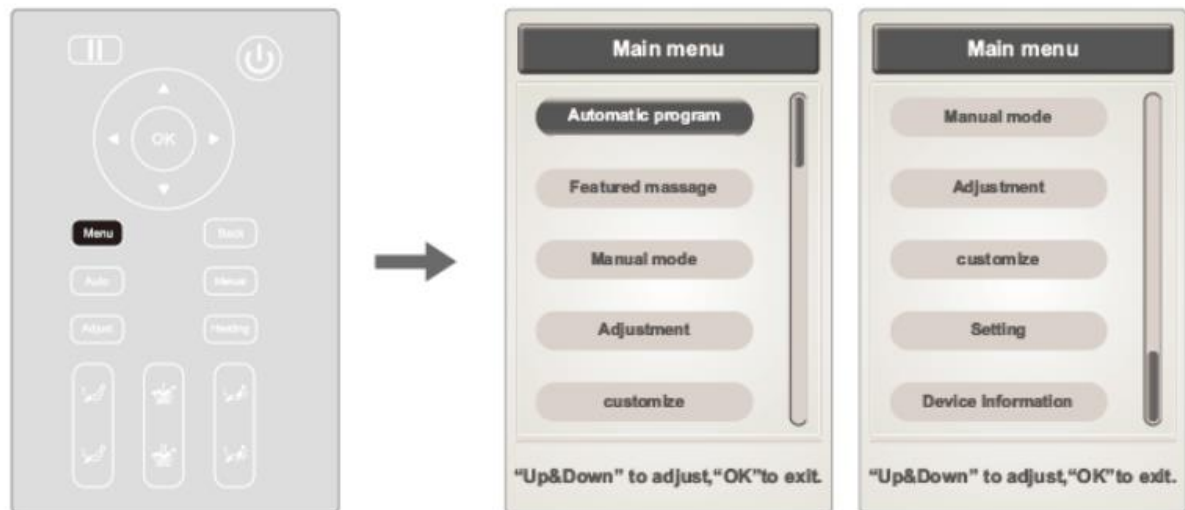

Automatische Massage

- Sie können über das Menü oder durch Drücken von "auto" auf der Fernbedienung eine automatische Massage auswählen. Es stehen 6 Massagen zur Auswahl: aktivierende Kollaterale, Hüftformung, Schlafhilfe-Massage, Nacken- und Schultermassage, Rücken-Tailen-Stretch, Atemkonditionierung.

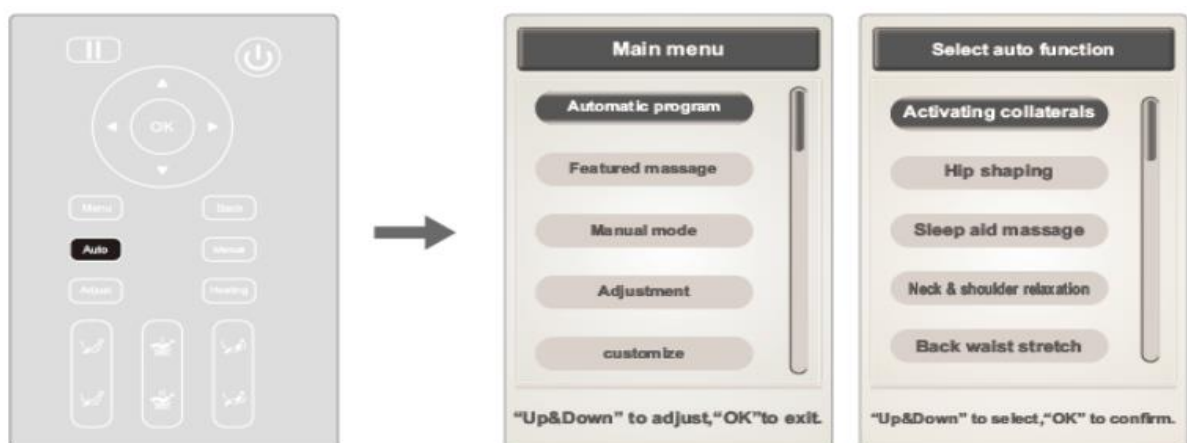

Massage

Activating collaterals

Beschreibung

Massage von Nacken, Schultern, Rücken, Taille, Gesäß etc. Massage mit den Fingern, Quetschen und Klopfen, in Kombination mit Fußmassagerollen und Fußairbags. Ganzkörpermassage.

Hip shaping	Massieren Sie das Gesäß und die Hüften mit Airbags.
Sleep aid massage	Sanfte und tiefe Körpermassage.
Neck & shoulder massage	Nacken- und Schultermassage, Kneten und Klopfen der Schultern.
Back waist stretch	Rücken- und Tailenmassage mit Shiatsu und anderen Techniken.
Breath conditioning	Ganzkörpermassage mit allen Techniken. Nacken, Schultern, Rücken und Taille werden hauptsächlich durch Kneten und Klopfen massiert. Auch die Taille wird mit den Fingern massiert.

Spezielle Automatische Massage

- Wählen Sie in der Menüoberfläche die empfohlene Massage und eine der angebotenen Massagen aus: Blaue Badetherapie, Gesundheit, Musik-Spa.
- Navigieren Sie im Menü mit den Auf- und Ab-Tasten, bestätigen Sie Ihre Auswahl mit „Ok“.

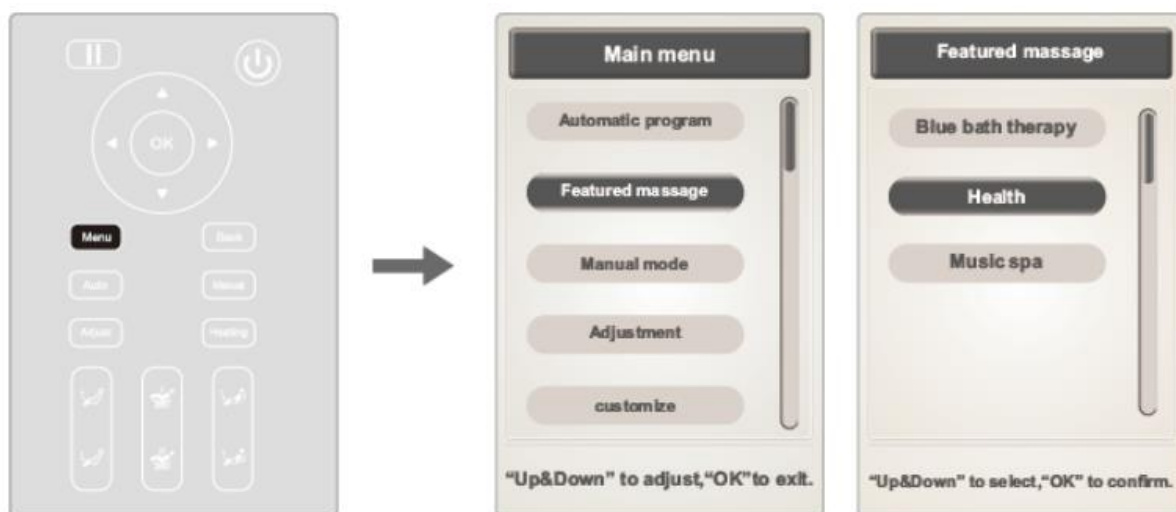

Massage	Funktion
Blue bath therapy	Der Stuhl wird in den Schwerelosigkeitsmodus versetzt und startet mit blauem Licht in den Himmel. Die Knetmassage beginnt.
Health	Der Stuhl wird abgestellt und die Aromatherapie-Massage wird gestartet. Die Airbag-Massage beginnt.
Music SPA	Der Stuhl ruht und kombiniert Aromatherapie mit Ganzkörpermassage und Airbag-Massage.

Manuelle Massage

- Wählen Sie im Menü "Manueller Modus". Sie können die Massagetechnik wählen, welchen Bereich Sie massieren möchten, den Airbagdruck und andere Funktionen.
- Mit der rechten und linken Taste können Sie zwischen den Menüs wechseln. Mit den Auf- und Ab-Tasten können Sie sich im Menü bewegen. Drücken Sie die "Zurück"-Taste, um zur vorherigen Oberfläche zurückzukehren.

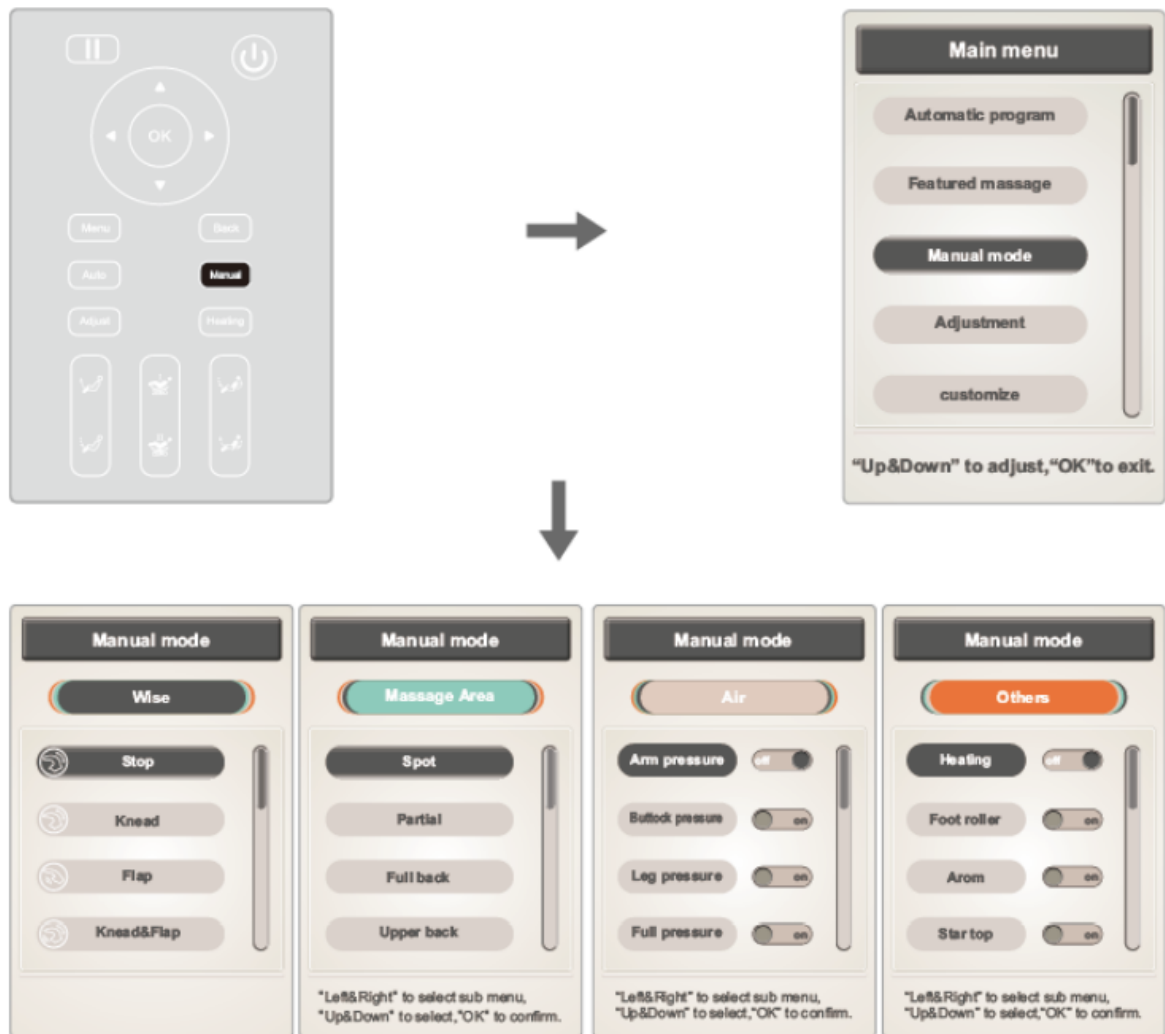

AUSWAHL DER MASSAGETECHNIK

- Es stehen 6 Massagetechniken zur Auswahl:
3D-Massage, Kneten, Kneten und Klopfen, Schultermassage, Klopfen, Shiatsu.
- Navigieren Sie im Menü mit den Auf- und Ab-Tasten, bestätigen Sie die Auswahl mit „OK“

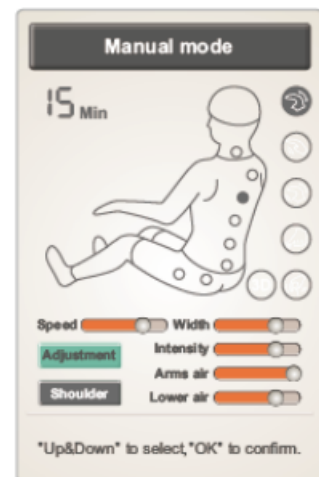

Funktion	Einstellung	Anzeige
3D Massage (3D masasge)	4 Arten von 3D-Massagen, unterschiedliche Geschwindigkeit und Intensität.	
Kneten (kneading)	Geschwindigkeit und Stärke.	
Kneten und Klopfen (kneading & tapping)	Geschwindigkeit und Stärke.	
Schultermassage (shoulder lifting)	Geschwindigkeit und Stärke	
Doppeltippen (tapping)	2 Modi mit unterschiedlicher Geschwindigkeit, Breite und Intensität	
Shiatsu	Zwei Typen mit unterschiedlicher Geschwindigkeit, Breite und Kraft.	

Drücken Sie Stop, um alle Funktionen zu unterbrechen.

Bereich der Massage

- Fester, teilweiser, ganzer Rücken, oberer Rücken, unterer Rücken, andere.
- Navigieren Sie im Menü mit den Auf- und Ab-Tasten, bestätigen Sie die Auswahl mit „ok“

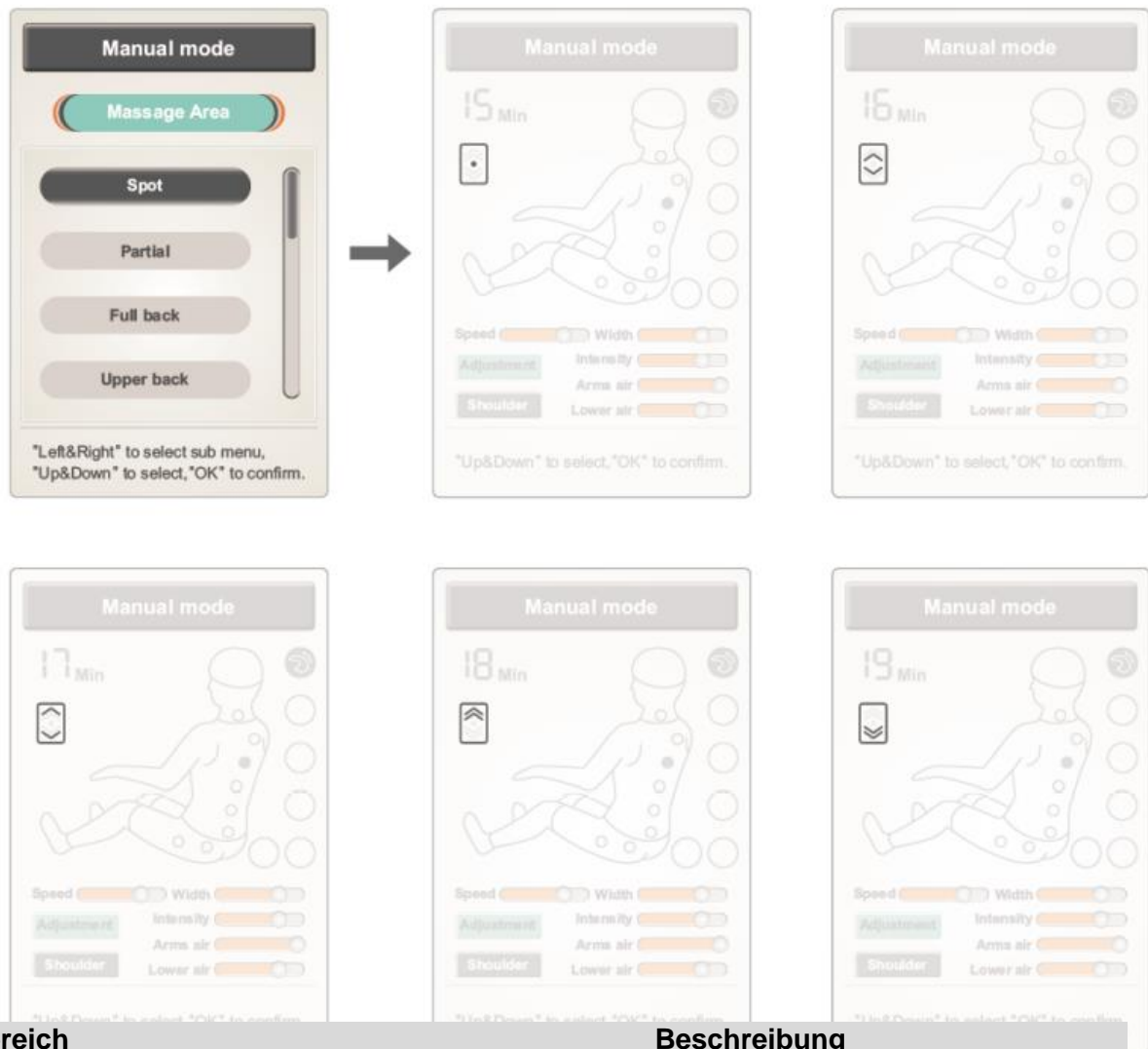

Bereich	Beschreibung
Fest (spot)	Fixpunktmassage Sie können den Fixpunkt mit den Auf- und Ab-Tasten abstimmen
Teilweise (partial)	Kleinflächenmassage
Der ganze Rücken (full back)	Rückenmassage
Oberer Rücken (upper back)	Massage des oberen Rückens
Unterer Rücken (lower back)	Massage des unteren Rückens

AIRBAG-MASSAGE

- Sie können die Airbags der Arme, des Gesäßes, der Beine und / oder der Ganzkörpermassage einstellen.
- Navigieren Sie im Menü mit den Auf- und Ab-Tasten, bestätigen Sie Ihre Auswahl mit „OK“.



Airbags	Beschreibung
Arm	Auslösen oder deaktivieren der Armairbags
Gesäß	Auslösen oder deaktivieren der Gesäßairbags
Beine	Auslösen oder deaktivieren der Beine Airbags
Ganze Körper	Auslösen oder deaktivieren der alle Airbags

Andere Funktionen

- In der Benutzeroberfläche "Andere" können Sie die Funktionen Heizung, Fußmassagerollen, Aromatherapie, Himmel usw. einstellen.
- Navigieren Sie im Menü mit den Auf- und Ab-Tasten, bestätigen Sie Ihre Auswahl mit „OK“.

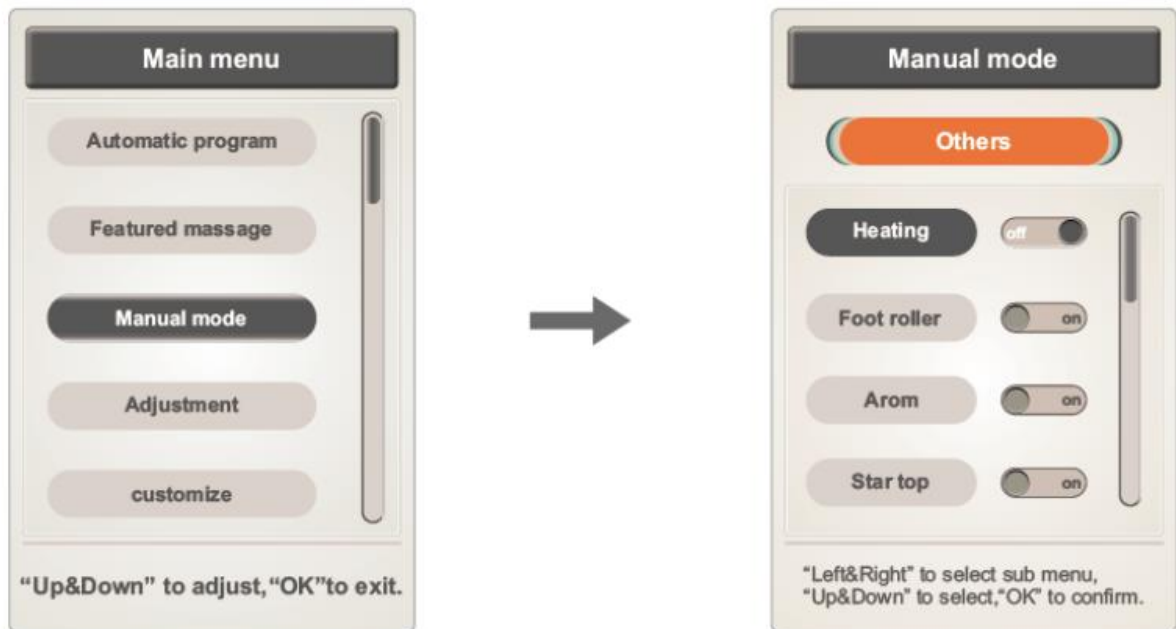

Heizung

- Drücken Sie "OK", um das Heizen zu starten oder zu stoppen, die Aufwärmzeit beträgt ca. 3 Minuten.
- Sie können die Funktion auch über die Schnellwahltasten am Stuhl starten.
- Navigieren Sie im Menü mit den Auf- und Ab-Tasten, drücken Sie "zurück", um zurückzukehren.



FUSSMASSAGEROLLEN

- Drücken Sie "OK", um die Fußmassage zu starten oder zu stoppen.
- Navigieren Sie im Menü mit den Auf- und Ab-Tasten, drücken Sie "zurück", um zurückzukehren.

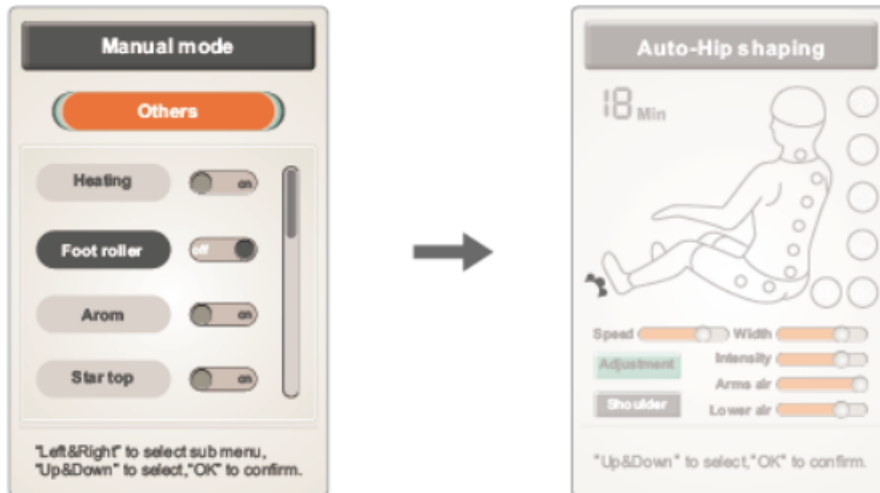

Aromatherapie

- Drücken Sie "OK", um die Aromatherapie zu starten oder zu stoppen.
- Navigieren Sie im Menü mit den Auf- und Ab-Tasten, drücken Sie "zurück", um zurückzukehren.

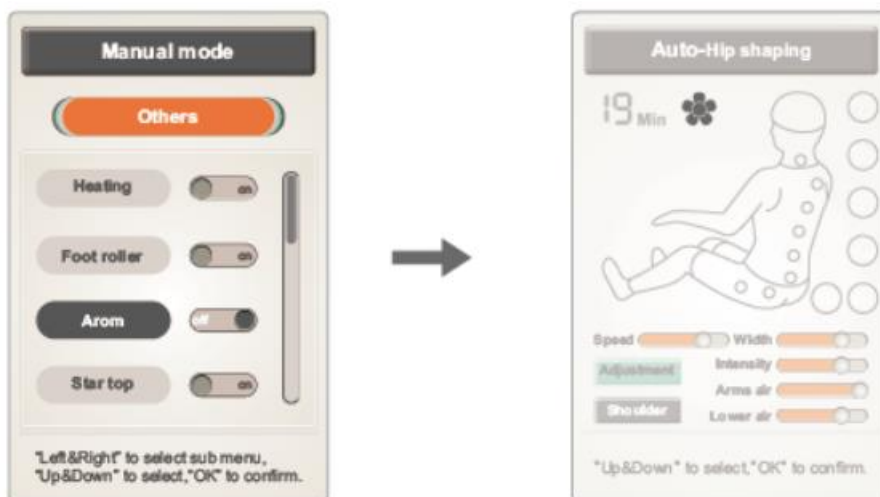

Himmel

- Drücken Sie "OK", um den Himmel zu starten oder zu stoppen.
- Navigieren Sie im Menü mit den Auf- und Ab-Tasten, drücken Sie "zurück", um zurückzukehren



Geschwindigkeits-, Breiten- und Intensitätseinstellung

- Sie können die Werte in den Kategorien Massagetechnik, Fläche, Intensität und mehr anpassen.
- Verwenden Sie die Rechts- und Links-Tasten, um sich im Untermenü zu bewegen, verwenden Sie die Auf- und Ab-Tasten, um sich im Menü zu bewegen.
- Bestätigen Sie die Auswahl mit "ok", um ohne Änderungen zurückzukehren, drücken Sie "zurück".

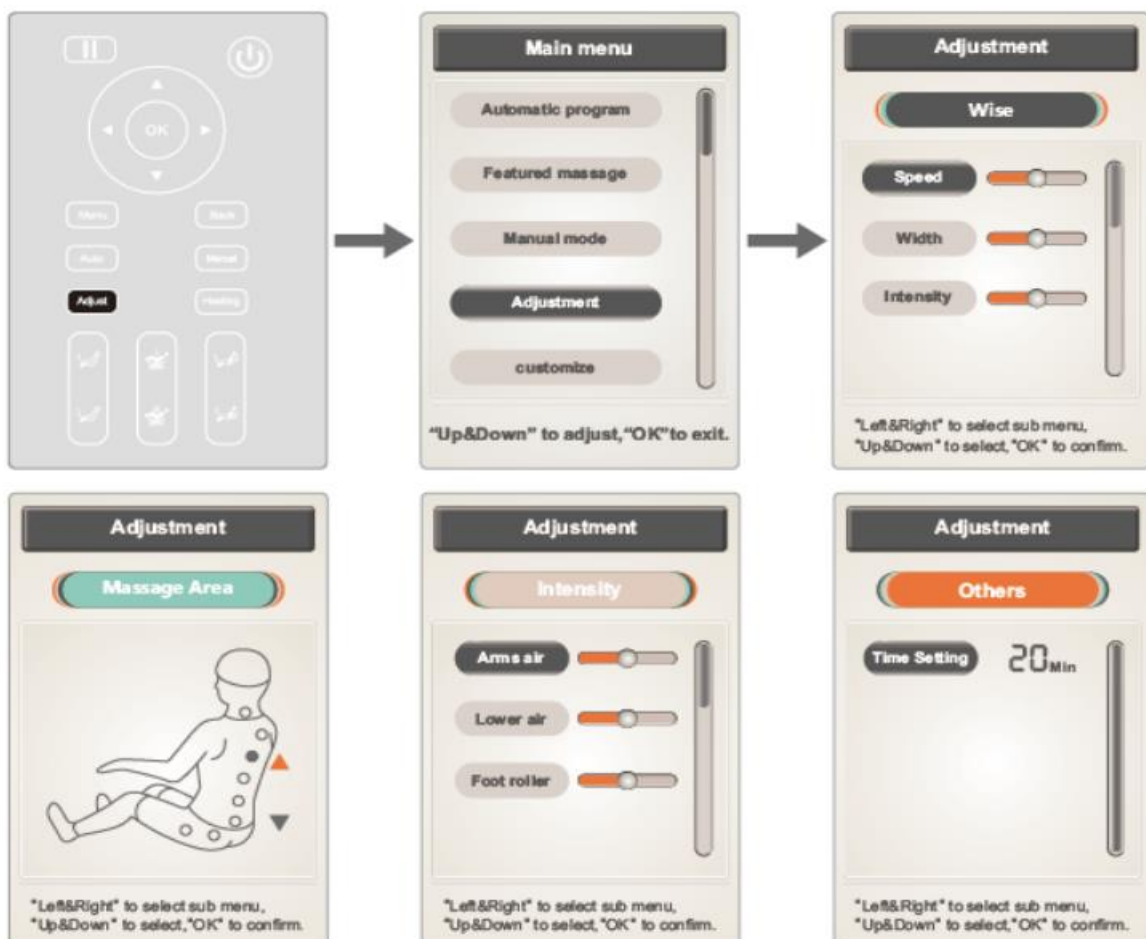

GESCHWINDIGKEIT UND BREITE

- Stellen Sie mit den Auf- und Ab-Tasten die „Geschwindigkeit“ und die „Breite“ ein, bestätigen Sie mit „ok“.

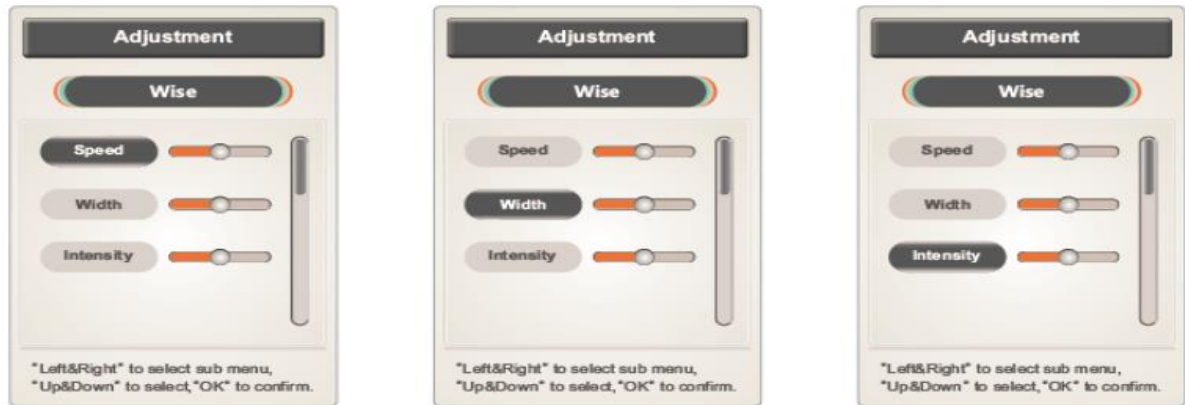

Hinweis: Sie können 5 Geschwindigkeiten einstellen, im Doppeltipp- und Shiatsu-Modus können Sie die Breite anpassen - 5 Stufen.

Bereich der Massage

- Im festen oder partiellen Massagemodus können Sie die Massageköpfe bewegen, indem Sie die Auf- und Ab-Tasten gedrückt halten. Lassen Sie die Tasten los, um die Bewegung zu stoppen.
- Drücken Sie die Taste, um den Bereich zu ändern.

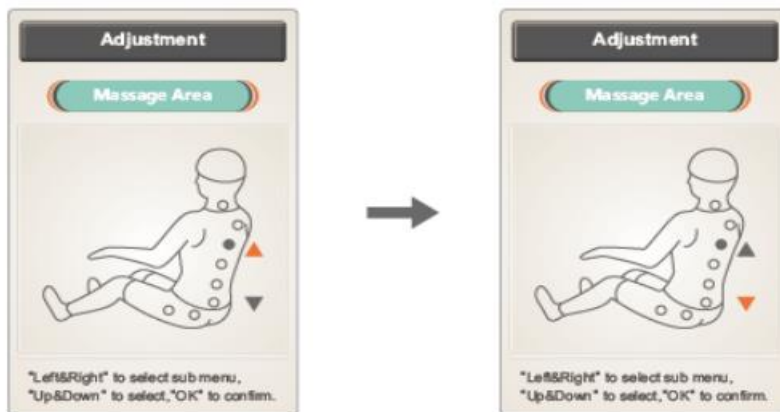

INTENSITÄT

- Sie können die Intensität der Airbags für Ihre Arme, Beine und Füße einstellen.
- Mit den Auf- und Ab-Tasten können Sie die Intensität ändern, mit "ok" bestätigen.

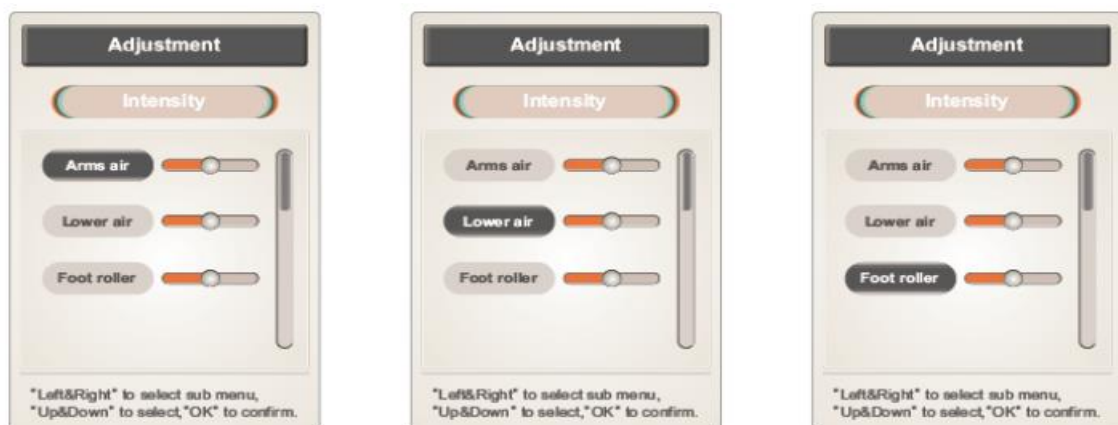

TIME

- Drücken Sie "ok", um die Zeit um 5 Minuten auf maximal 40 Minuten zu erhöhen. Wenn Sie 40 Minuten überschreiten, verkürzt sich die Zeit auf 5 Minuten.



EIGENE MASSAGE

- Sie können Ihre eigene "benutzerdefinierte" Massage im Menü speichern.
- Mit den Auf- und Ab-Tasten im Menü navigieren, mit der linken und rechten Taste die Massage auswählen, mit „ok“ bestätigen.
- Sie können bis zu 3 Massagen speichern.
- Storage : Speichern
- Call: Aufnahme
- Drücken Sie "zurück", um zur vorherigen Einstellung zurückzukehren.

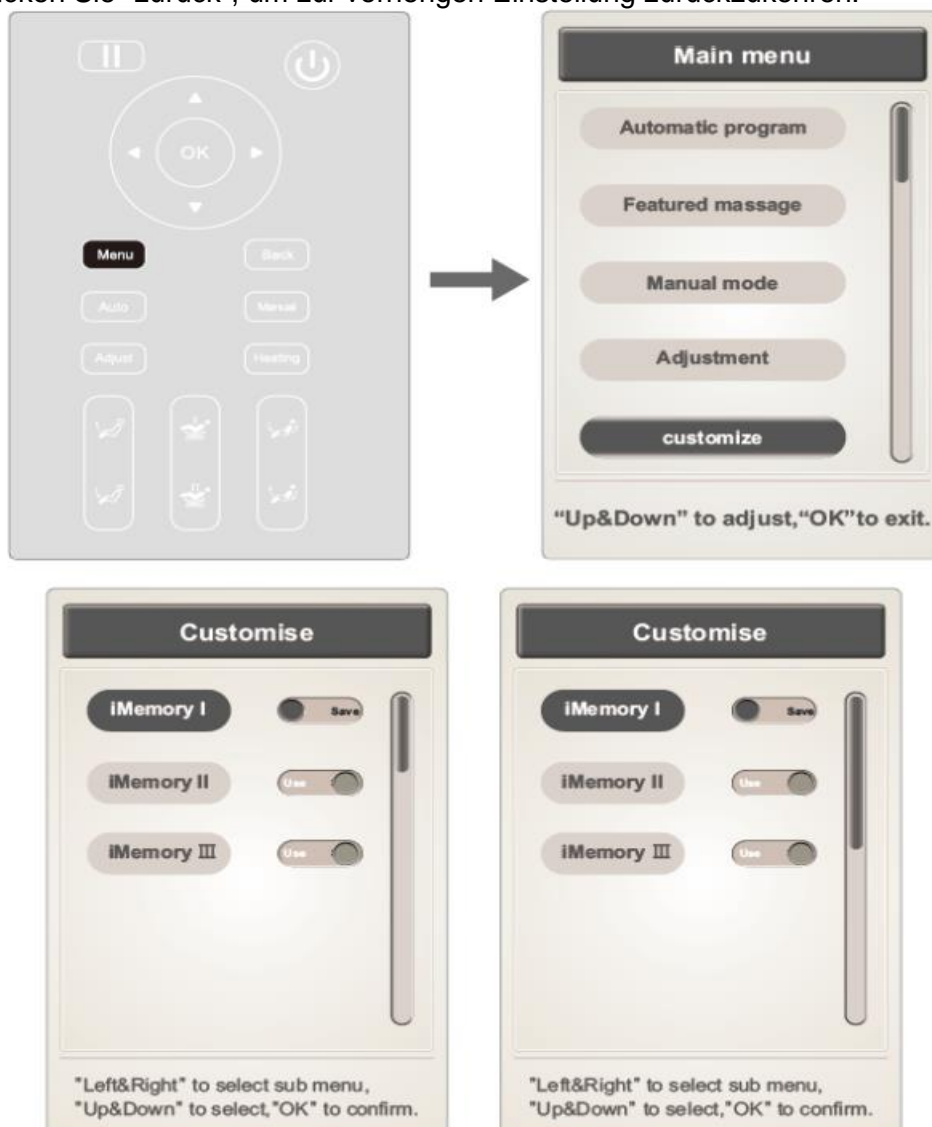

Einstellung

- Wählen Sie im Menü „Einstellungen“ aus:
- die Spracheinstellungen wird angezeigt unter „Sprache“
- die Hintergrundbeleuchtung wird angezeigt unter „Hintergrundbeleuchtung“
- der Energiesparmodus wird unter „Bildschirm sperren“ angezeigt.
- Navigieren Sie im Menü mit den Auf- und Ab-Tasten, passen Sie die Einstellungen mit den Rechts- und Links-Tasten an, drücken Sie "Zurück", um zu den vorherigen Einstellungen zurückzukehren.

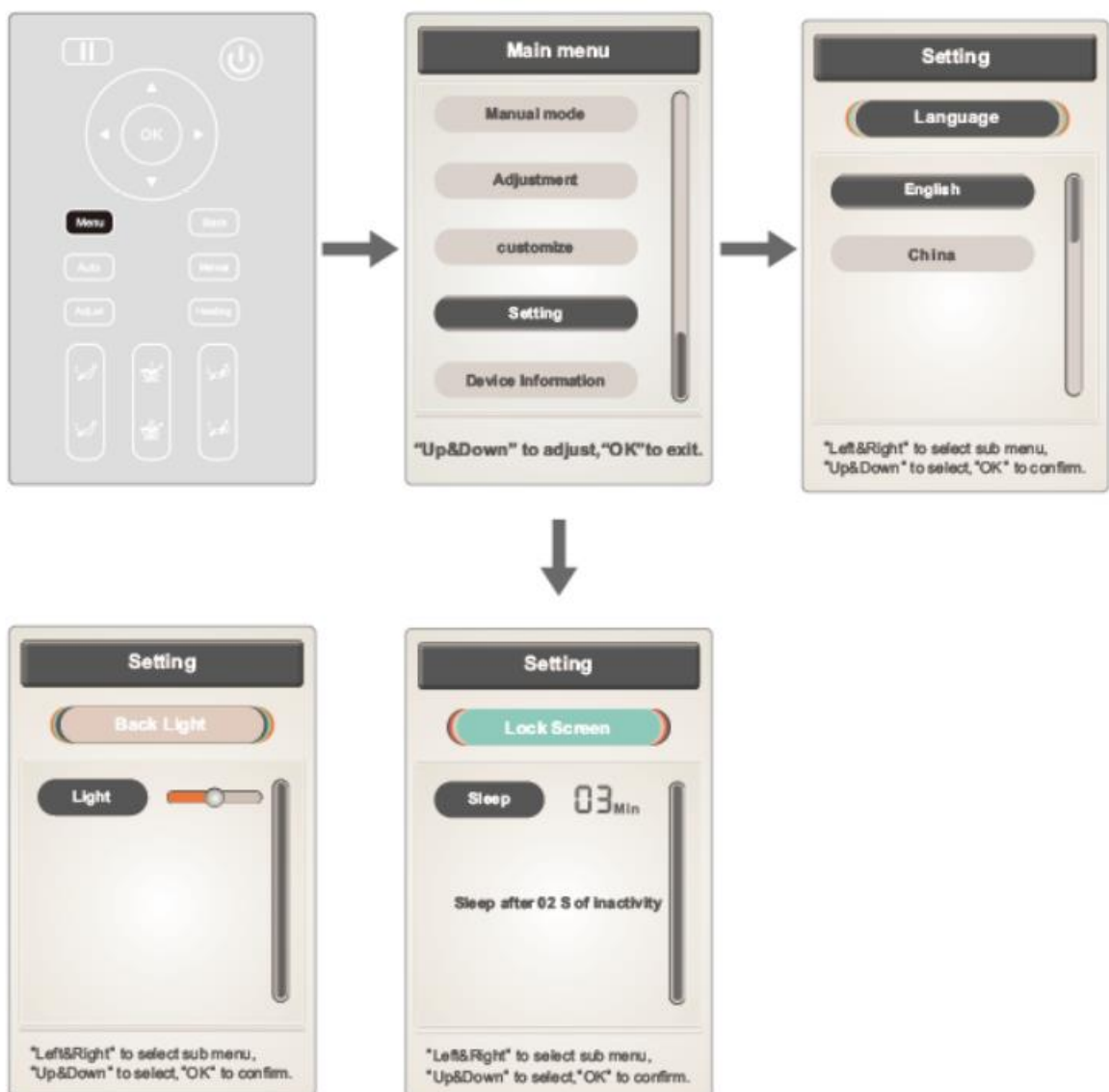

Sprache

- Sprache: Wählen Sie Englisch oder Chinesisch
- Verwenden Sie im Menü die Auf- und Ab-Tasten zum Navigieren.

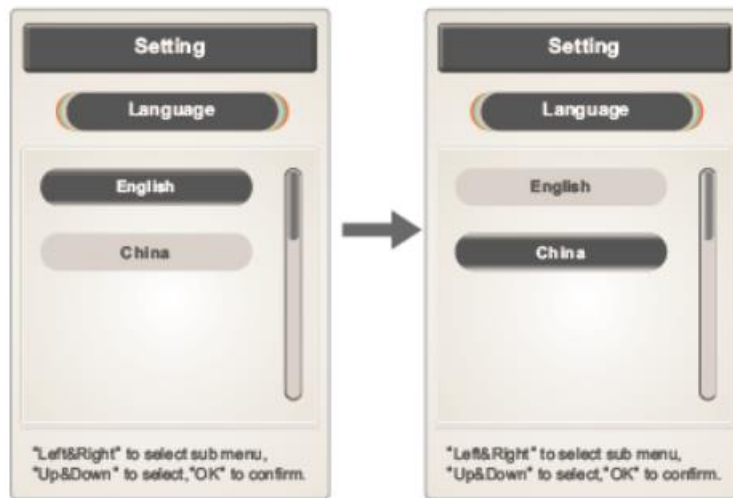

Ausschalten des Displays

- Bildschirm sperren: Sie können die Uhrzeit einstellen, den Bildschirm nie ausschalten oder das Display nach 2 Sekunden Inaktivität automatisch ausschalten.
- Um die Zeit einzustellen, drücken Sie "ok", Sie können 15 Sekunden, 30 Sekunden, 1 Min., 2 Min., 3 Min. einstellen oder nie ausschalten.



HINTERGRUNDBELEUCHTUNG

- Sie können 5 Stufen der Hintergrundbeleuchtung einstellen.
- Drücken Sie "zurück", um zum Hauptmenü zurückzukehren.



INFORMATIONEN ZUM GERÄT

- Drücken Sie auf "Menü" und wählen Sie "Geräteinformationen"

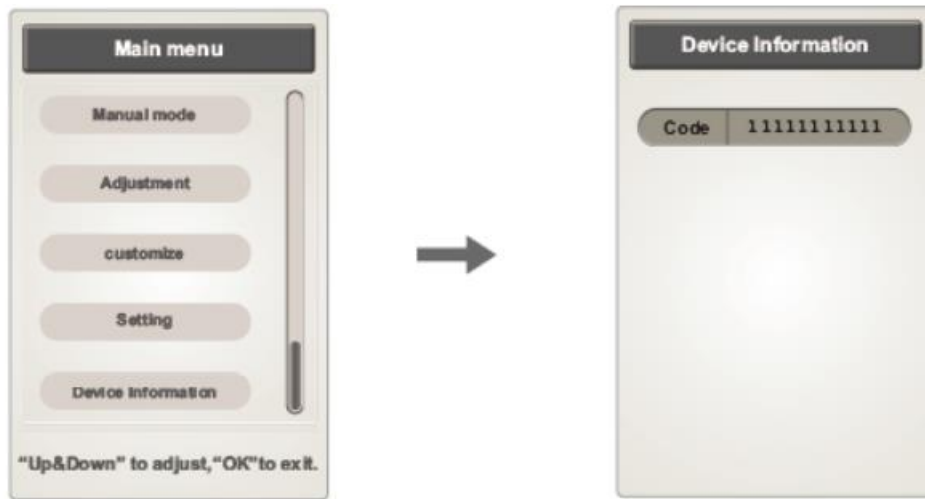

EINSTELLUNG DER NULL-GRAVITATION

- Drücken Sie Zero I oder Zero II

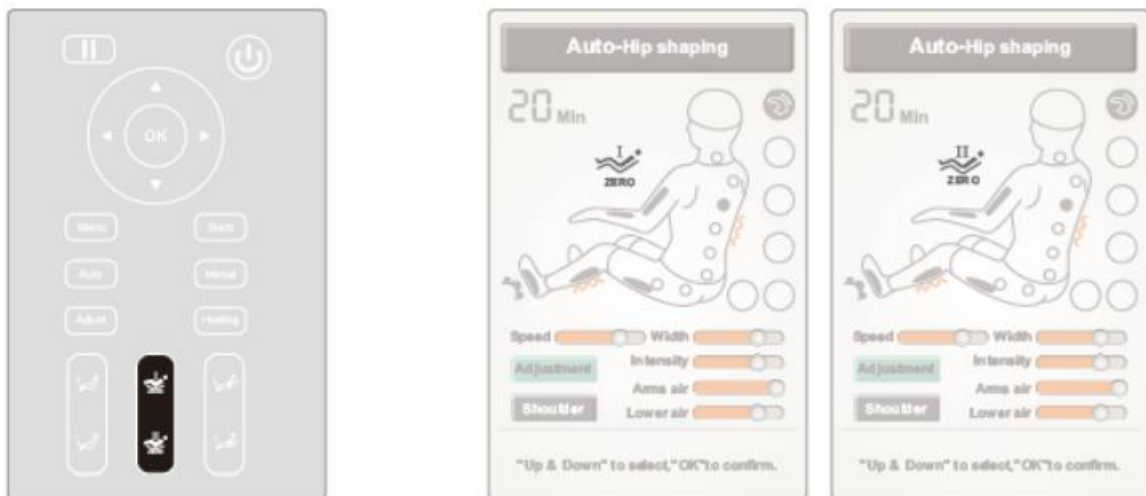

Funktion

Beschreibung



Schwereelosigkeit I: Neigungsauswahl I



Schwereelosigkeit II: Neigungsauswahl II

HEIZTASTE

- Drücken Sie die Heiztaste, um die Heizung ein- / auszuschalten, die Aufwärmzeit dauert ca. 3 Minuten.







ZURÜCK-BUTTON











- Mit der „Zurück“-Taste werden Informationen zur Massage angezeigt.



Tasten Positionen

Taste	Beschreibung
	Anheben der Fußstütze: Durch gedrückt halten wird die Fußstütze langsam angehoben, zum Anhalten den Knopf loslassen. Wenn der Stuhl fertig ist, erkennt er die Länge der Beine.
	Senken der Fußstütze: Durch Gedrückt halten wird die Fußstütze langsam abgesenkt, zum Anhalten den Knopf loslassen. Wenn der Stuhl fertig ist, erkennt er die Länge der Beine.
	Senken der Fußstütze, Anheben der Rückenlehne: Durch Gedrückt halten wird die Fußstütze langsam abgesenkt und die Rückenlehne angehoben, zum Stoppen die Taste loslassen. Wenn der Stuhl fertig ist, erkennt er die Länge der Beine.
	Anheben der Fußstütze, Absenken der Rückenlehne: Durch Gedrückt halten wird die Rückenlehne langsam abgesenkt und die Fußstütze angehoben, zum Anhalten die Taste loslassen. Wenn der Stuhl fertig ist, erkennt er die Länge der Beine.

Schnell Einstellung

Taste	Beschreibung
	Drücken, um die Massage zu starten oder zu stoppen
	Durch Drehen gegen den Uhrzeigersinn: Heben Sie die Rückenlehne langsam an und senken Sie die Fußstütze ab. Nach der Einstellung erkennt der Stuhl die Länge der Beine. Durch Drehen im Uhrzeigersinn: Rückenlehne langsam absenken und Fußstütze anheben. Nach der Einstellung erkennt der Stuhl die Länge der Beine
	Zum Starten / Stoppen des Heizens drücken, Aufwärmzeit ca. 3 Minuten.
	Drücken Sie diese Taste, um die Aromatherapie zu starten/stoppen.
	Drücken Sie, um den Himmel zu starten / zu stoppen.
	Drücken, um den Schwerelosigkeitsmodus zu starten / zu stoppen / umzuschalten.
	Verlängerung der Fußrasten. Zum Bearbeiten gedrückt halten, zum Stoppen loslassen.
	Fußstütze kürzen. Zum Bearbeiten gedrückt halten, zum Stoppen loslassen.
AUTO	Auswahl an automatischer Massage.
	Luftmassage-Modus.
	USB-Ladeanschluss

Ausschalten

- Drücken Sie den Netzschalter, um den Stuhl auszuschalten. Die Massagefunktionen sind ausgeschaltet, die Positionen der Armlehnen wechseln in ihre Ausgangsposition.
- Um komplett auszuschalten, schalten Sie den Schalter an der linken Seite des Stuhls in die Aus-Position und ziehen Sie ihn aus der Stromversorgung.



BLUETOOTH-VERBINDUNG

- Schalten Sie den Stuhl und den Bluetooth-Stuhl ein. Verwenden Sie dann Ihr Smart-Gerät, um den Stuhl, den Namen zu finden IMCM-XXXX (X ist eine eindeutige Nummer), Passwort ist 0000.

Montage

Befestigung der Fußstützen

- Ziehen Sie die Kabel und Schläuche aus dem Stuhl (Abb. 1).
- Kabel und Schläuche anschließen, Kabel und Schläuche in den Stuhl einführen, nicht einklemmen (Abb. 2).

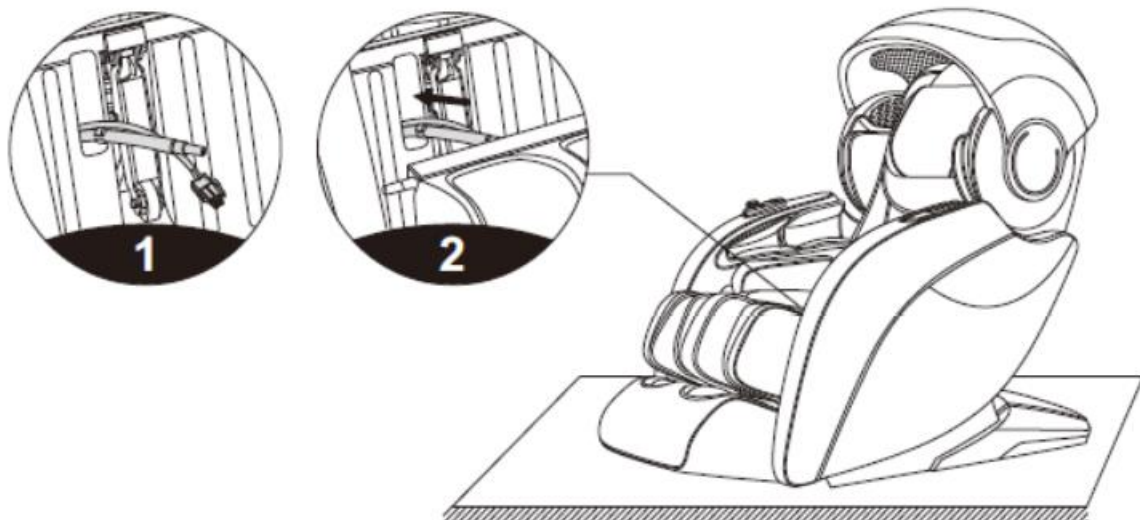

- Befestigen Sie die Hülzen an den Halterungen (die größere Hülse muss außen liegen) (Abb. 3).
- Ziehen Sie den Armlehnen Halter heraus (Abb. 4).

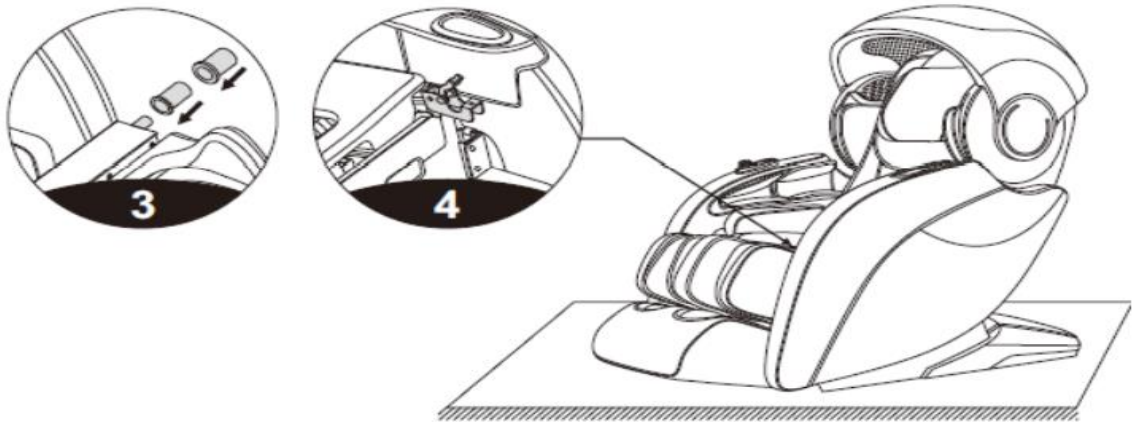

- Befestigen Sie die Rückenlehne an der Halterung (Abb. 5).
- Befestigen Sie die Rückenlehne mit 2x M5x 14 - 12,9 Schrauben und 2x 6 x 12x 1,5 Unterlegscheiben (Abb. 6).

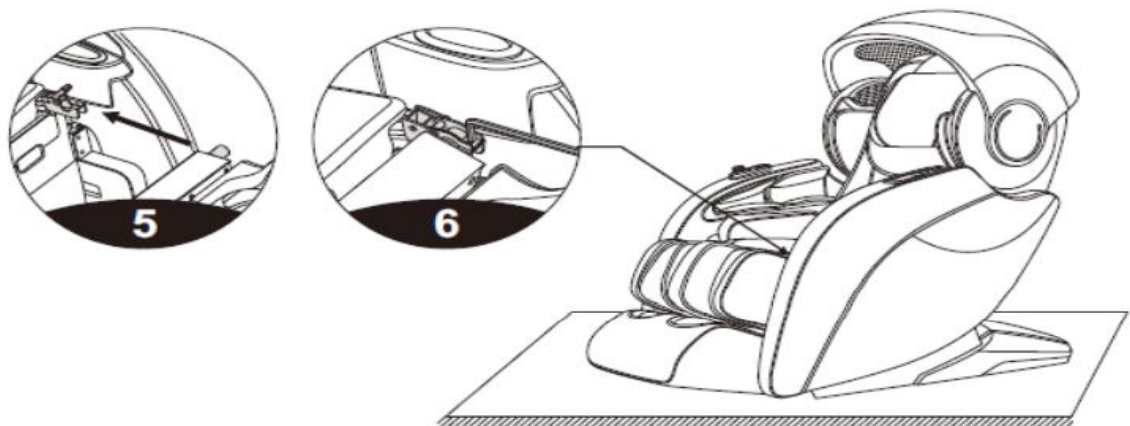

- Bringen Sie die Halterungsabdeckung an (Abb. 7).

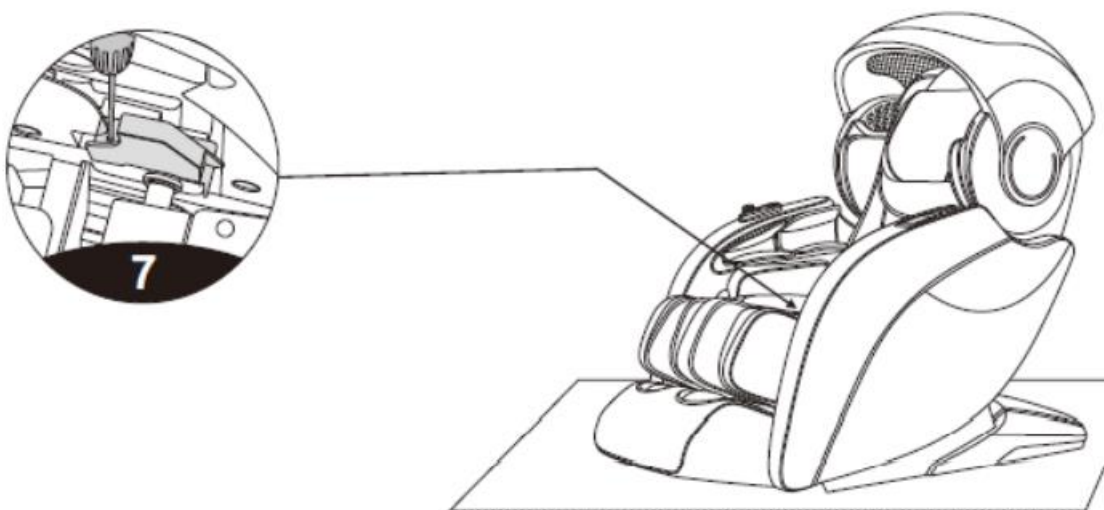

Aromatherapie

- Senken Sie den Himmel (Abb. 1).
- Drehknopf drehen und Aromatherapie herausziehen (Abb. 2)

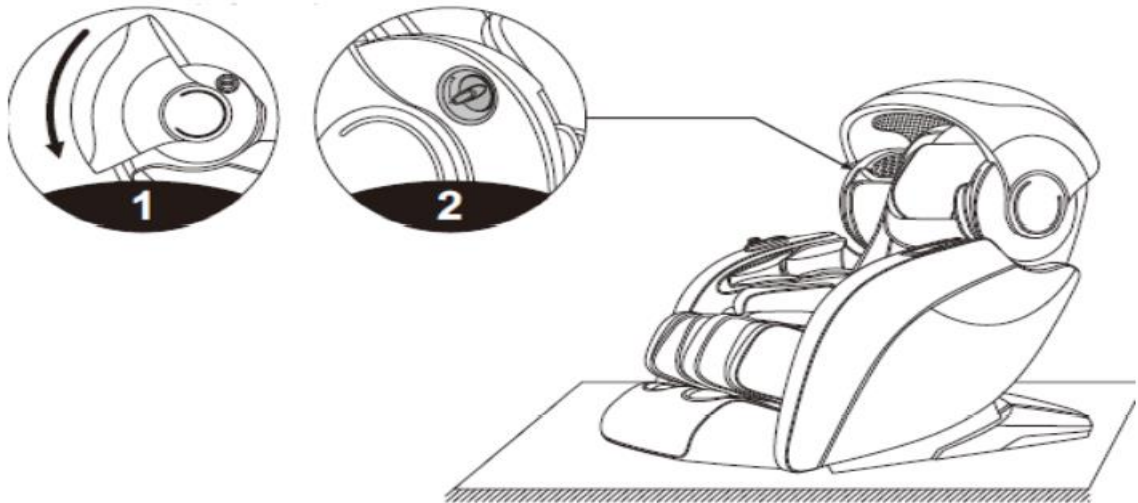

- Aromatherapie einsetzen und wieder anbringen (Abb. 3).
- Stellen Sie sicher, dass alles richtig befestigt ist (Abb. 4).

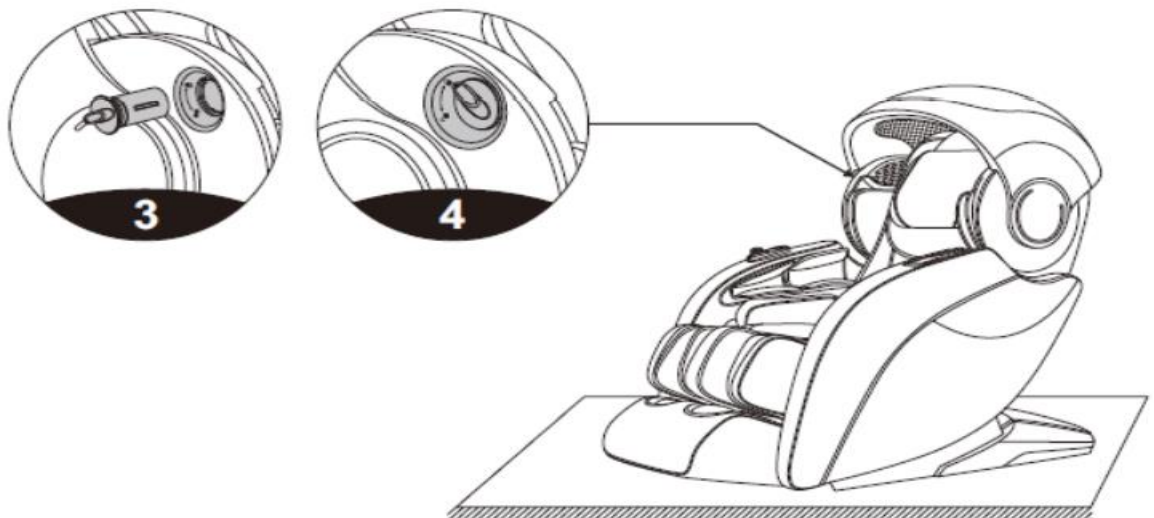

Befestigung des Kissens

- Die Kissen werden mit einem Reißverschluss für die Rückenlehne (1) befestigt, die Kissen für die Kopfstütze mit einem trockenen Reißverschluss (2).

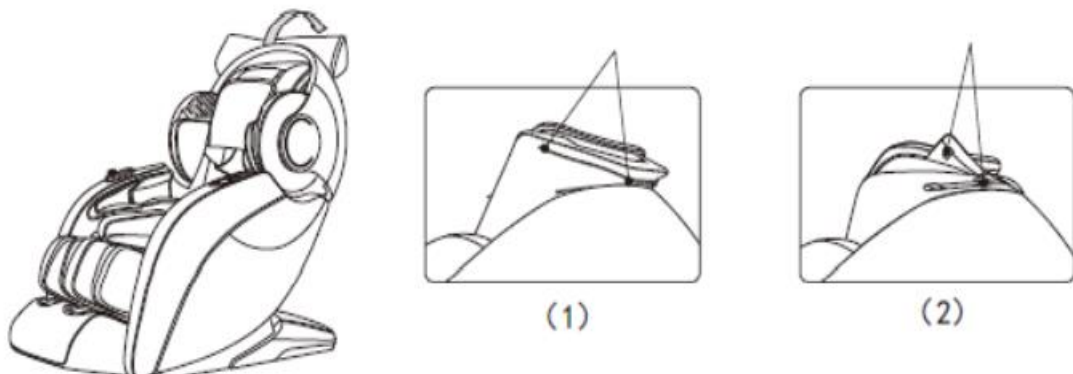

Bodenschutz

- Wir empfehlen die Verwendung von Bodenschutz wie Teppichen oder Matten. Das Gewicht des Stuhls könnte die Holzböden beschädigen.

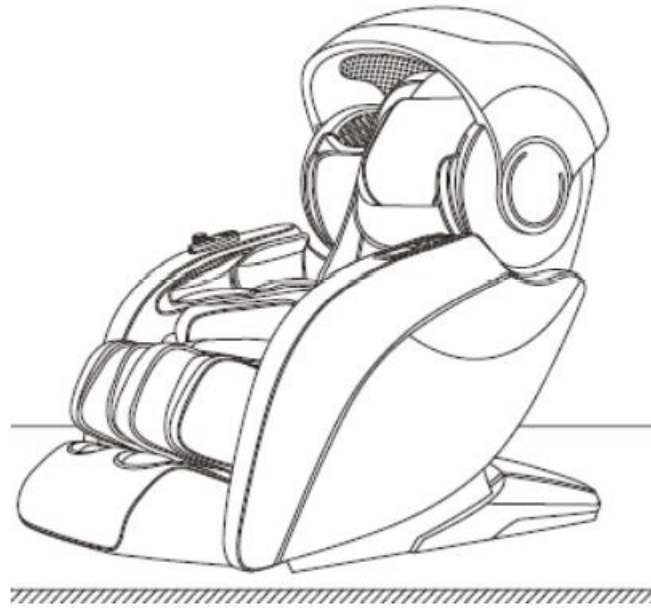

Transport

- Bevor Sie sich bewegen, schalten Sie den Stuhl unbedingt aus und ziehen Sie den Netzstecker.
- Sie benötigen mindestens zwei Personen, um den Stuhl zu bewegen.
- Heben Sie den Stuhl an den Seiten an.

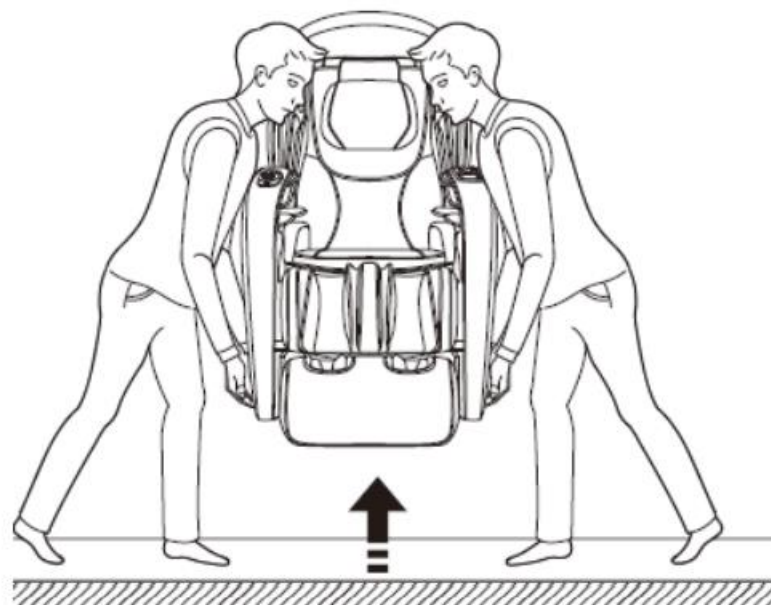

Spezifikationen

Model:	A802
Konfiguration	1
Bezeichnung	Massagesessel
Nennspannung:	110-120V 60 Hz 220-240V 50Hz/60Hz
Nennleistungsaufnahme	260 W
Betriebszeit	20 Min.
Sicherheit:	Klasse I

Umweltschutz

Entsorgen Sie das Produkt am Ende der Lebensdauer des Produkts oder wenn eine weitere Reparatur wirtschaftlich nachteilig wäre, gemäß den örtlichen Vorschriften und auf umweltfreundliche Weise. Bringen Sie das Produkt zur nächstgelegenen Sammelstelle.

Wenn Sie es ordnungsgemäß entsorgen, tragen Sie zur Erhaltung wertvoller natürlicher Ressourcen bei und verhindern negative Auswirkungen auf die Umwelt oder die menschliche Gesundheit. Wenn Sie sich nicht sicher sind, wenden Sie sich an die zuständigen Behörden vor Ort, um Verstöße und nachfolgende Sanktionen zu vermeiden.

Werfen Sie die Batterien nicht mit dem normalen Hausmüll weg, sondern geben Sie sie an einer offiziellen Sammelstelle zum Recycling ab.

GARANTIEBEDINGUNGEN, BESCHWERDEN

Allgemeine Bestimmungen und Definitionen

Diese Garantiebedingungen und das Reklamationsverfahren regeln die Bedingungen und den Umfang der vom Verkäufer gewährten Garantie für die an den Käufer gelieferte Ware, sowie das Verfahren zur Begleichung der Reklamationsansprüche des Käufers für die gelieferte Ware. Die Garantiebedingungen und das Beschwerdeverfahren unterliegen den einschlägigen Bestimmungen des Gesetzes Nr. 89/2012 Coll., Des Bürgerlichen Gesetzbuchs und des Gesetzes Nr. 634/1992 Coll. Über den Verbraucherschutz in der jeweils gültigen Fassung, auch in Angelegenheiten, die unter diese Garantiebedingungen und das Beschwerdeverfahren fallen. unerwähnt.

Verkäufer ist SEVEN SPORT s.r.o. mit Sitz in Bořivojova 35/878, 13000 Praha, IČ: 26847264, eingetragen im Handelsregister des Landgerichts in Prag, Abschnitt C, Beilage 116888.

Aufgrund der geltenden gesetzlichen Bestimmungen wird zwischen einem Käufer, der Verbraucher ist und einem Käufer, der kein Verbraucher ist, unterschieden.

"Käufer-Verbraucher" oder einfach "Verbraucher" ist eine Person, die beim Abschluss und bei der Ausführung eines Vertrags nicht im Rahmen ihres Handels oder Geschäfts handelt.

"Ein Käufer, der kein 'Verbraucher' ist, ist ein Unternehmer, der Produkte kauft oder Dienstleistungen für den Zweck seines Geschäfts mit diesen Produkten oder Dienstleistungen nutzt. Dieser Käufer unterliegt dem für ihn geltenden Rahmenkaufvertrag und den Geschäftsbedingungen.

Diese Garantiebedingungen und das Reklamationsverfahren sind Bestandteil jedes zwischen Verkäufer und Käufer geschlossenen Kaufvertrags. Die Garantiebedingungen und das Beschwerdeverfahren sind gültig und bindend, sofern die Parteien im Kaufvertrag oder in einem Nachtrag zu diesem Vertrag oder einer anderen schriftlichen Vereinbarung nichts anderes vereinbart haben.

Garantiebedingungen

Garantiezeit

Der Verkäufer gewährt dem Käufer eine Garantie für die Qualität der Ware für einen Zeitraum von 24 Monaten, wenn von der Garantiekarte, Rechnung für die Ware, Lieferschein oder ein anderes Dokument für die Ware keine andere als vom Verkäufer angegebene Garantiezeit angegeben wurde. Die gesetzliche Dauer der Gewährleistung bleibt hiervon unberührt.

Mit der Qualitätsgarantie übernimmt der Verkäufer die Verpflichtung, dass die gelieferte Ware für einen bestimmten Zeitraum für den normalen Gebrauch geeignet ist, oder für den vereinbarten Zweck und dass es das Übliche oder vereinbarten Eigenschaften enthält.

Die Garantiebedingungen gelten nicht für verursachte Mängel (falls zutreffend für das gekaufte Produkt):

- durch ein Verschulden des Benutzers, d.h. Beschädigung des Produkts durch unprofessionelle über Handhabe, fehlerhafte Montage, unzureichendes Einsetzen der Sattelstütze in den Rahmen, unzureichendes Anziehen der Pedale in den Griffen und Griffen zur Mittelachse
- unsachgemäße Wartung
- mechanischer Schaden
- Verschleiß von Teilen während des normalen Gebrauchs (z. B. Gummi- und Kunststoffteile, Bewegungsmechanismen, Gelenkverbindungen usw.)
- ein unvermeidbares Ereignis, eine Naturkatastrophe
- unprofessionelle Interventionen
- unsachgemäße Handhabung oder unsachgemäße Platzierung, niedrige oder hohe Temperatur, Wasser, übermäßiger Druck und Stöße, absichtlich veränderte Konstruktion, Form oder Abmessungen

Garantiverfahren

Verfahren zur Geltendmachung eines Warenmangels

Der Käufer ist verpflichtet, die vom Verkäufer gelieferte Ware so bald wie möglich nach Erhalt der Ware auf Beschädigung zu prüfen. Die Inspektion muss vom Käufer so durchgeführt werden, dass alle Mängel festgestellt werden, die bei einer angemessenen professionellen Inspektion festgestellt werden können.

Bei einer Reklamation der Ware ist der Käufer verpflichtet auf Verlangen des Verkäufers den Kauf und die Begründung der Reklamation durch eine Rechnung oder einen Lieferschein mit der angegebenen Produktionsnummer (Seriennummer) oder denselben Unterlagen ohne Seriennummer nachzuweisen. Wenn der Käufer mit diesen Unterlagen die Rechtmäßigkeit der Beschwerde nicht nachweist, hat der Verkäufer das Recht, die Beschwerde abzulehnen.

Wenn der Käufer einen Mangel meldet, der nicht durch die Garantie abgedeckt ist (z. B. wurden die Garantiebedingungen nicht erfüllt, der Mangel wurde versehentlich gemeldet usw.), ist der Verkäufer berechtigt die vollständige Erstattung der Kosten zu verlangen welche sich im Zusammenhang mit der Beseitigung des vom Käufer gemeldeten Mangels ergeben haben. In diesem Fall basiert die Berechnung des Service-Eingriffs auf der gültigen Preisliste der Arbeitsleistung und der Transportkosten.

Wenn der Verkäufer (durch Testen) feststellt, dass das beanspruchte Produkt nicht fehlerhaft ist, gilt der Anspruch als ungerechtfertigt. Der Verkäufer behält sich das Recht vor, die Zahlung von Kosten zu verlangen, die im Zusammenhang mit einer ungerechtfertigten Beschwerde anfallen.

Für den Fall, dass sich der Käufer über Mängel an der von der Garantie abgedeckten Ware gemäß den gültigen Garantiebedingungen des Verkäufers beschwert, wird der Verkäufer den Mangel beseitigen, indem er das defekte Teil oder die defekte Ausrüstung durch ein fehlerfreies repariert oder ersetzt. Mit Zustimmung des Käufers ist der Verkäufer berechtigt, im Austausch gegen die fehlerhafte Ware ein anderes voll funktionsfähiges Produkt zu liefern. Dieses besitzt mindestens die gleichen oder bessere technische Parameter. Die Wahl bezüglich der Art und Weise der Bearbeitung der Beschwerde gemäß diesem Absatz liegt beim Verkäufer.

Der Verkäufer wird die Reklamation spätestens 30 Tage nach Lieferung der fehlerhaften Ware bearbeiten, es sei denn, es wurde eine längere Frist vereinbart. Als Abrechnungstag gilt der Tag, an dem die reparierte oder ersetzte Ware dem Käufer übergeben wurde. Wenn der Verkäufer die Reklamation aufgrund der Art des Mangels nicht innerhalb der angegebenen Frist bearbeiten kann, wird er mit dem Käufer eine alternative Lösung vereinbaren. Wird keine solche Einigung erzielt, ist der Verkäufer verpflichtet, dem Käufer eine finanzielle Entschädigung in Form einer Gutschrift zu gewähren.

CZ
SEVEN SPORT GmbH

Sitz
Hauptsitz:
Reklamation und Service:

Strakonická 1151 / 2c, Prag 5, 150 00, CZ
Dělnická 957, Vítkov, 749 01
Čermenská 486, Vítkov 749 01

IČO:
Steuernummer:

26847264
CZ26847264

Tel.:
Mail:

+420 556 300 970
eshop@insportline.cz
reklamace@insportline.cz
servis@insportline.cz

Web:

www.inSPORTline.cz

SK
inSPORTline GmbH

Hauptsitz, Reklamation, Service:

Električná 6471, Trenčín 911 01, SK

IČO:
Steuernummer:

36311723
SK2020177082

Tel.:
Mail:

+421(0)326 526 701
objednavky@insportline.sk
reklamacie@insportline.sk
servis@insportline.sk

Web:

www.inSPORTline.sk

Verkaufsdatum:

Stempel und Unterschrift des Verkäufers: